

Ważenie z ekranem dotykowym Szybkość. Bezpieczeństwo. Wygoda.



Waga FreshBase Tower

Sprawdzona funkcjonalność, bardzo korzystny stosunek możliwości do ceny: Takie są właśnie nowe wagi serii FreshBase dedykowane dla handlu detalicznego specjalizującego się w sprzedaży żywności. Wagi są wyposażone w ekran dotykowy wnoszący nowe możliwości oraz poprawiający wygodę ważenia.

Wagi sklepowe FreshBase zwiększają wydajność ważenia, podnosząc jednocześnie jego wygodę dzięki zastosowaniu intuicyjnego ekranu dotykowego. Wagi sprawdzają się doskonale w procesach pakowania oraz na stoiskach samoobsługowych w działach ze świeżą żywnością. Wagi FreshBase mają trwałą obudowę i wyróżniają się niskim zużyciem energii elektrycznej. Wagi są bardzo łatwe w obsłudze, umożliwiając wygodne ważenie zarówno w supermarkecie jak i w sklepie delikatesowym oraz w lokalnym sklepie mięsnym.

Wagi FreshBase

Proste. Trwałe. Bardzo funkcjonalne.

Szybkie i bezpieczne ważenie na stoisku sklepowym: wagi FreshBase robią wrażenie, jeśli chodzi o trwałość, niezawodność i łatwość obsługi. Obsługa wagi odbywa się przy pomocy ekranu dotykowego. Waga prowadzi użytkownika krok po kroku przez poszczególne etapy procesu ważenia.

Wybierz wagę FreshBase. Będziesz z pewnością zadowolony ze swojej decyzji przez wiele kolejnych lat. Trwała konstrukcja i wysokiej jakości części gwarantują wysoką dyspozycyjność operacyjną i wieloletnią niezawodność wag, nawet w trudnych warunkach operacyjnych. W wagach FreshBase zastosowano niezawodne i sprawdzone oprogramowanie METTLER TOLEDO dedykowane dla wag z ekranem dotykowym przeznaczonych dla handlu detalicznego specjalizującego się w sprzedaży produktów spożywczych.

Trwała konstrukcja



Konstrukcja gwarantująca wysoką niezawodność operacyjną: aluminiowa obudowa odlewana metodą ciśnieniową oznacza, że wagi FreshBase wyróżniają się wprost niezwykłą trwałością. Waga FreshBase jest bardzo odporna na kwasy, tłuszcze i wysokie obciążenia mechaniczne. Zdrapania i zarysowania są praktycznie niewidoczne na obudowie wyświetlacza wykonanej z polimeru ABS.

Łatwa obsługa



Szybkość i inteligencja: wagi FreshBase są intuicyjne w obsłudze dzięki menu dostępnemu na ekranie dotykowym, które zapewnia wiele dodatkowych wygodnych funkcji. Nowi pracownicy oraz personel pracujący w niepełnym wymiarze godzin są w stanie obsługiwać wagi już po krótkim przeszkoleniu. Nie jest im potrzebne żadne dodatkowe wsparcie.

Sprawdzona funkcjonalność



Bez względu na to, czy dopuszczasz płatność kartami debetowymi, wymagasz identyfikowalności i promocji lub opcjonalnego generowania paragonów: użytkownicy wag FreshBase odnoszą korzyści wynikające z bogactwa funkcji wbudowanych w oprogramowanie, które jest owocem zaawansowanej wiedzy i wieloletniego doświadczenia METTLER TOLEDO.

Praca bez wysiłku

Szybka i dokładna obsługa bez wysiłku: pracownicy mogą dostosować antyodblaskowy wyświetlacz operatora do swoich własnych potrzeb. Szybko reagujący pojemnościowy ekran dotykowy jest bardzo czuły na dotyk, stąd obsługa wagi odbywa się praktycznie bez żadnego wysiłku.

Łatwe czyszczenie

Łatwe utrzymanie higieny: ekran dotykowy i wyświetlacz dla klienta nie posiadają żadnych styków, ostrych krawędzi, natomiast płytę wagową ze stali nierdzewnej można wytrzeć jednym szybkim ruchem – co ułatwia codzienne utrzymanie wagi w czystości. Ergonomiczna konstrukcja: łatwy dostęp do głowicy drukującej i możliwość jej łatwego oczyszczenia.

Przyjemność robienia zakupów

Szybkie informacje o masie i cenie: 7-calowy kolorowy ekran dla klienta z technologią podświetlenia LED posiada wysoki stopień stabilności kątowej, jest antyodblaskowy, posiada doskonały kontrast i jest bardzo czytelny. Takie cechy budują zaufanie wśród klientów.



Opcjonalna drukarka paragonów*

Wygodą: jedna waga umożliwia obsługę klientów i procesy pakowania, łatwe przechodzenie pomiędzy drukowaniem paragonów i etykiet. Wystarczy nacisnąć jeden przycisk. Zmiana rolki w drukarce paragonów jest szybka dzięki technologii „drop-in”. Inteligencją: Czyste krawędzie cięcia dzięki funkcji automatycznego cięcia papieru.

Chronione połączenia

Ochrona przed brudem, wilgocią i uszkodzeniami: wszystkie kable są ułożone w sposób zapobiegający naprężeniom na spodniej części obudowy. Przycisk włączenia/wyłączenia również się tam znajduje, stąd nie ma ryzyka jego niezamierzonego naciśnięcia. Zintegrowana antena WLAN* umożliwia podłączenie wagi do dowolnej sieci bez żadnej infrastruktury kablowej LAN.



Szybka zmiana rolki

Ważna cecha w godzinach szczytu: wymiana rolki nie stwarza żadnych problemów, co oznacza brak czasu oczekiwania dla klientów. 2-calowa drukarka etykiet szybko drukuje zakupione produkty spożywcze na papierze, zastosowanie większych rolek paragonów lub etykiet o średnicy do 120 milimetrów oznacza mniejszą częstotliwość ich wymiany.

Więcej informacji znajdziesz na stronie:

► www.mt.com/retail-FreshBase



Wagi FreshBase – zaawansowane ważenie przy pomocy ekranu dotykowego

- Wygoda wynikająca z obecności ekranu dotykowego oraz zastosowania zaawansowanej wagi
- Szybki proces ważenia dzięki komunikatom dla użytkownika wyświetlanym na interaktywnym ekranie dotykowym
- Wysoki poziom funkcjonalności i odporności niezawodnego i sprawdzonego oprogramowania METTLER TOLEDO dla wag
- Łatwa integracja wag z istniejącymi procesami i infrastrukturą (narzędzia, zarządzanie zasobami)
- Green MT: wbudowany system oszczędzania energii oraz efektywnego wykorzystania zasobów
- Elementy konstrukcyjne o wysokiej jakości dla wysokiej niezawodności w długim okresie czasu

Dane techniczne Seria FreshBase



Ekran dla operatora

- 10.1-calowy (25.6 cm) pojemnościowy ekran dotykowy z wysokokontrastową technologią podświetlenia LED
- Rozdzielczość ekranu: 1280 x 800 pikseli
- Regulowany kąt nachylenia (płynna regulacja)

Ekran dla klienta (opcjonalny)

- 7-calowy (17.78 cm) ekran dla klienta z wysokokontrastową technologią podświetlenia LED
- Rozdzielczość ekranu: 800 x 480 pikseli

Drukarka

- 2-calowa drukarka etykiet (56 mm)
 - Szybkość druku: do 125 mm/s
 - Rozdzielczość wydruku: 8 punktów/mm
- 2-calowa drukarka paragonów (56 mm) ***
 - Narzędzie do automatycznego cięcia papieru
 - Szybkość druku: do 150 mm/s
 - Automatyczny przycisk do ręcznego przewijania papieru

Procesor

- ARM® Freescale™ 1.0 GHz

Pamięć

- 1 GB DRAM
- Pamięć Flash 8 GB, którą można rozszerzyć, korzystając z wbudowanego gniazda kart mikro SD

Interfejsy i protokoły

- Interfejs Ethernet (10 / 100)
- 1 x szeregowy interfejs RS232
- 1 x interfejs RJ11 do sterowania szufladą kasową
- 3 x złącza USB 2.0
- 1 x złącze USB OTG
- Zintegrowana komunikacja bezprzewodowa do transmisji danych zgodnie ze standardem IEEE 802.11 b/g/n*
- Złącze wyjściowe audio

System operacyjny

- Wbudowany system operacyjny MT Smart

Zasilanie

- 100–240 V AC, 50 / 60 Hz

Średnie zużycie energii

- Podczas eksploatacji: około 10W

Obudowa

- Wysoka stabilność dzięki aluminiowej obudowie odlewanej ciśnieniowo
- Odporna na wstrząsy obudowa wyświetlacza wykonana z polimeru ABS
- Obudowa posiada powłokę antyadhezyjną

Kolor obudowy

- Czarna (RAL 9005)

* Dostępna na życzenie; należy pytać o datę dostawy

** Opcjonalnie (waga FreshBase Tower z podwójną drukarką)

ARM® jest znakiem towarowym należącym do firmy ARM Limited zarejestrowanym w Unii Europejskiej i/lub innych krajach.

Freescale™ jest znakiem towarowym należącym do firmy Freescale Semiconductor Inc. zarejestrowanym w Stanach Zjednoczonych i/lub innych krajach.

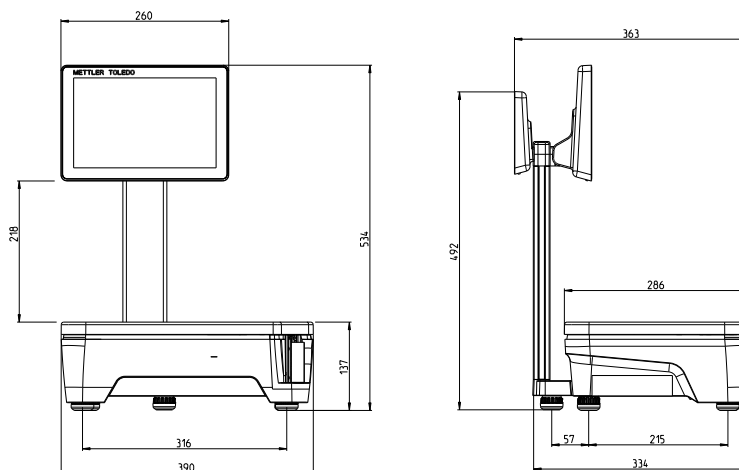

Wszystkie wymiary podano w milimetrach

Wag FreshBase Tower wchodzi w skład serii wag FreshBase – doskonały sposób rozpoczęcia stosowania wag METTLER TOLEDO wyposażonych w wygodny w obsłudze ekran dotykowy. Seria wag FreshBase obejmuje wagi z ekranem dotykowym dedykowane dla stoisk sklepowych, do pakowania oraz stoisk samoobsługowych. Wagi są dostępne w różnych obudowach i konfiguracjach.

www.mt.com/retail

Aby uzyskać więcej informacji

Mettler-Toledo Sp. z o.o.

ul. Poleczki 21, 02-822 Warszawa
Tel. + 48 22 440 67 00
Fax + 48 22 440 67 38
Polska@mt.com

© 09/2017 METTLER TOLEDO PL
30426027