

bPlus-U2

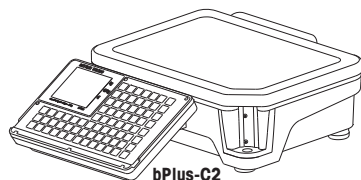

bPlus-C2

bPlus-T2

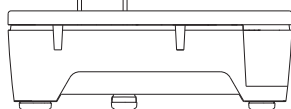
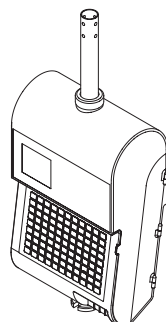
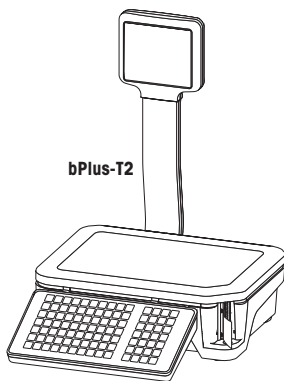

bPlus-H2

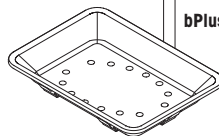

1	La vostra nuova bilancia da negozio	5
1.1	Funzioni principali	5
1.2	Avvertenze di sicurezza.....	5
1.3	Ulteriore documentazione.....	5
1.4	Manutenzione.....	5
1.5	Uso conforme.....	5
1.6	Convenzioni e simboli usati in questo Manuale operativo	6
1.7	Vista sinottica dello strumento	7
1.7.1	7
1.7.2	Tastiera.....	8
1.7.3	Tasti funzione.....	10
1.7.4	11
1.8	Note legali per il commercio.....	11
1.9	Norme fiscali.....	12
2	Installazione e configurazione del dispositivo	13
2.1	Indice.....	13
2.2	Requisiti del luogo di installazione della bilancia.....	13
2.3	Messa in bolla della bilancia*.....	13
2.4	Montaggio del visore a torretta*.....	14
2.5	Aggancio della bilancia*.....	15
2.6	Inserimento della carta nella bPlus-U2, bPlus-C2 e bPlus-T2.....	17
2.6.1	Formato della carta	17
2.6.2	Apertura della bilancia	17
2.6.3	Inserimento del rotolo per gli scontrini	18
2.6.4	Inserimento del rotolo per le etichette.....	19
2.6.5	Inserimento del rotolo per le etichette linerless	20
2.7	Inserimento della carta nella bPlus-H2.....	21
2.7.1	Formato della carta	21
2.7.2	Apertura della bilancia	22
2.7.3	Inserimento del rotolo per gli scontrini	23
2.7.4	Inserimento del rotolo per le etichette.....	23
2.8	Collegamento alla rete di alimentazione.....	24
2.9	Accensione	24
2.10	Riavvio / Spegnimento.....	24
2.11	Configurazione della rete	25
2.11.1	Icona di identificazione della rete	25
2.11.2	Rete wireless (opzione)	25
2.12	Pulizia.....	27
2.13	Smaltimento.....	27
3	Lavorare in modo rapido e semplice	28
3.1	Login / logout di un venditore.....	28
3.2	Immissione libera	29
3.2.1	Immissione libera in modalità vendita	29
3.2.2	Immissione libera in modalità di confezionamento	29
3.3	Lavoro con i PLU	30
3.3.1	Richiamo di un PLU.....	30
3.3.2	Richiamo di un PLU tramite i tasti fissi.....	30
3.4	Uso di PLU pezzo e moltiplicazione.....	31
3.5	Taratura.....	31
3.5.1	Tara di un recipiente.....	31
3.5.2	Tara manuale.....	32

3.5.3	Tara cliente / Funzione contenitore	32
3.5.4	Tara multipla preimpostata	33
3.5.5	Tara primaria predefinita	33
3.6	Azzeramento	34
3.7	Grandi quantità	34
3.8	Pesata con prezzo unitario 100 g	35
3.9	Lavoro con più venditori	35
3.9.1	Lavoro con più venditori sulla stessa bilancia (venditori multipli)*	35
3.9.2	Lavoro con un solo venditore e una sola bilancia (tasto Venditore singolo)	35
3.9.3	Lavoro con più bilance (venditore mobile)	36
3.10	Opzioni di stampa	37
3.10.1	Configurazione della stampa (scontrino, etichetta, linerless, su rotolo continuo)	37
3.10.2	Stampa di una copia dello scontrino	37
3.10.3	Totale etichetta / totale etichetta contenitore	38
3.10.4	Stampa di totali etichetta mediante il tasto totale etichetta	39
3.10.5	Stampa lotto	40
3.11	Storno	40
3.12	Rimborso	41
3.13	Sospensione	41
3.14	Riapertura dello scontrino	42
3.15	Cambiamento dei prezzi	42
3.15.1	Sovrascrittura temporanea di un prezzo	42
3.15.2	Sovrascrittura permanente di un prezzo	43
3.15.3	Passaggio a un altro prezzo	43
3.16	Concessione di sconti	44
3.16.1	Concessione di uno sconto su un singolo articolo	44
3.16.2	Concessione di uno sconto sul totale	44
3.16.3	Concessione di uno sconto predefinito	45
3.17	Pagamento	45
3.17.1	Lavoro con resto	45
3.17.2	Lavoro con pagamento multiplo	46
3.18	Entrate / uscite	46
3.19	Lavoro con l'IVA	47
3.19.1	Assegnazione dell'IVA di gruppo	47
3.20	Rintracciabilità	47
3.21	Backup / ripristino dei dati mediante una periferica USB	50
3.22	Modifiche temporanee	51
3.22.1	Modifica temporanea della data	51
3.22.2	Modifica temporanea del formato dell'etichetta	51
3.22.3	Modifica temporanea del testo supplementare	52
3.22.4	Modifica temporanea del reparto	52

4	Menu	53
4.1	Lavoro con il menu	53
4.1.1	Accesso al menu	53
4.1.2	Funzioni dei tasti nel menu	53
4.1.3	Navigazione nel menu	53
4.1.4	Uscita dal menu	54
4.1.5	Immissione di testo	54
4.1.5.1	Immissione di testo tramite i tasti numerici	54
4.1.5.2	Immissione di testo tramite i tasti fissi*	55
4.2	Descrizione del menu	57
4.2.1	Panoramica	57

4.2.2	Menu Dati	60
4.2.3	Menu Configurazione.....	68
4.2.4	Menu Rendiconti	83
4.2.5	Menu Modalità	85
4.2.6	Menu avanzato	86
4.3	Consigli per la configurazione	87
4.3.1	Consigli per configurare e definire i PLU	87
4.3.2	Configurazione di gruppi di venditori	87
4.3.3	Esempio di creazione di un PLU.....	88
4.3.4	Definizione di un prezzo scaglionato	89
4.3.5	Impostazione di un codice a barre	90
4.3.6	Stampa etichetta	92
4.3.7	Configurazione della tastiera.....	92
4.3.8	Configurazione di una rete di bilance con sincronizzazione dei dati	96
4.3.9	Collegamento della bilancia a una rete o a un PC	96
4.3.10	Configurazione di rendiconti	97
4.3.10.1	Configurazione di rendiconti di base.....	97
4.3.10.2	Configurazione di rendiconti combinazione	98
4.3.10.3	Rendiconto registro vendite.....	98
4.3.11	Configurazione della modalità bilancia	99
4.3.12	Funzione di training.....	100
5	Errori e rimedi	101
6	Dati tecnici	107
6.1	bPlus-U2	107
6.2	bPlus-C2	108
6.3	bPlus-T2.....	109
6.4	bPlus-H2	109
6.5	Conformità	110
6.6	Opzioni/accessori	110

1 La vostra nuova bilancia da negozio

1.1 Funzioni principali

Complimenti per la vostra nuova bilancia. La robustezza di questa bilancia e la stampante di etichette integrata vi consentiranno di svolgere in tutta comodità la vostra attività di confezionamento e di vendita con la massima precisione di misura.

La vostra nuova bilancia non si contraddistingue soltanto per la sua funzione di confezionamento, ma anche per la possibilità di collegamento in rete e per la velocità di trasmissione dei dati da e verso un PC. Così, ad esempio, potrete gestire più bilance collegate tra loro e di creare facilmente rendiconti vendite.

Nota

Il presente manuale copre l'intero spettro delle varianti bPlus. A seconda del paese e del modello bPlus scelto, la configurazione e le funzionalità della bilancia e la disponibilità dei menu possono variare. Per ulteriori informazioni si prega di rivolgersi al proprio rivenditore.

1.2 Avvertenze di sicurezza

Avvertenze di sicurezza basilari

- Leggere le presenti istruzioni d'uso prima di mettere in funzione la bilancia.
- Attenersi scrupolosamente alle presenti istruzioni d'uso.
- Conservare le presenti istruzioni d'uso vicino alla bilancia per future consultazioni.
- Non consentire al personale non addestrato di usare o di pulire la bilancia.
- Non aprire la bilancia.
- Scollegare sempre la bilancia dall'alimentazione elettrica prima di pulirla o di sottoporla a manutenzione.

1.3 Ulteriore documentazione

Per ulteriore documentazione sulla nuova bilancia da negozio (ad esempio Guide, Schede dati) visitare il seguente sito web:

<http://www.mt.com/retail-manuals>

1.4 Manutenzione

- Solo al personale autorizzato è consentito di aprire e riparare la bilancia. Contattate il rivenditore locale.

1.5 Uso conforme

- Usare la bilancia soltanto per pesare oggetti come descritto nel presente manuale.
- La bilancia è prevista per il solo uso all'interno di un edificio.
- Usare la bilancia soltanto in un luogo asciutto.
- Qualsiasi altro uso e funzionamento estendentesi oltre i limiti delle specifiche tecniche è considerato non conforme.

Uso improprio

- Non usare la bilancia in ambienti industriali o ostili.

1.6 Convenzioni e simboli usati in questo Manuale operativo

Simbolo	Descrizione
	Simbolo di sicurezza che avvisa l'utente di situazioni che possono causare morte, gravi lesioni o ingenti danni materiali in caso di mancata osservanza delle avvertenze di sicurezza indicate.
i	Informazioni generali che facilitano il lavoro con il dispositivo.
C	Requisiti e suggerimenti per la configurazione.
■	Presupposto per un'azione.
-	Singola azione da eseguire.
1 2	Sequenza di azioni da eseguire nell'ordine indicato.
⇒	Risultato di un'azione o di una sequenza di azioni.
[▶ 18]	Rimando (esempio: vedere pagina 18)
Sistema in riavvio	<ul style="list-style-type: none">• Messaggio visualizzato sul display della bilancia• Nome di menu o di sottomenu
Tasto [Salva prezzo]	Tasto fisso della tastiera della bilancia
"Storno"	Impostazione di un menu/sottomenu

1.7 Vista sinottica dello strumento

1.7.1 Sul lato venditore e sul lato cliente, il display ha la struttura indicata di seguito:

- 1 Indicazione del peso
- 2 Prezzo unitario
- 3 Prezzo
- 4 Campo riservato alle istruzioni o ai messaggi di stato
- 5 Informazioni metrologiche

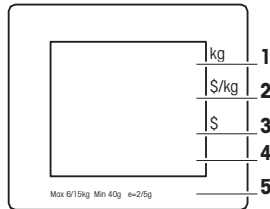

Oltre all'indicazione del peso e del prezzo, possono essere visualizzati i seguenti messaggi di stato e indicatori:

→0←	Il peso lordo è nullo
NET	Peso netto
100g	Prezzo per 100 g
X	Modalità quantità
PLU	Visualizzazione del numero PLU
FIX	PLU o tara fissa
LS	Modalità grandi vendite
⚡	Strumento collegato all'alimentazione di rete
	Stato della rete/comunicazione

Punti magnetici sul lato del cliente della bPlus-H2

Sul lato del cliente della bPlus-H2, al di sotto del display, si trovano 6 punti magnetici per fissarvi pubblicità.



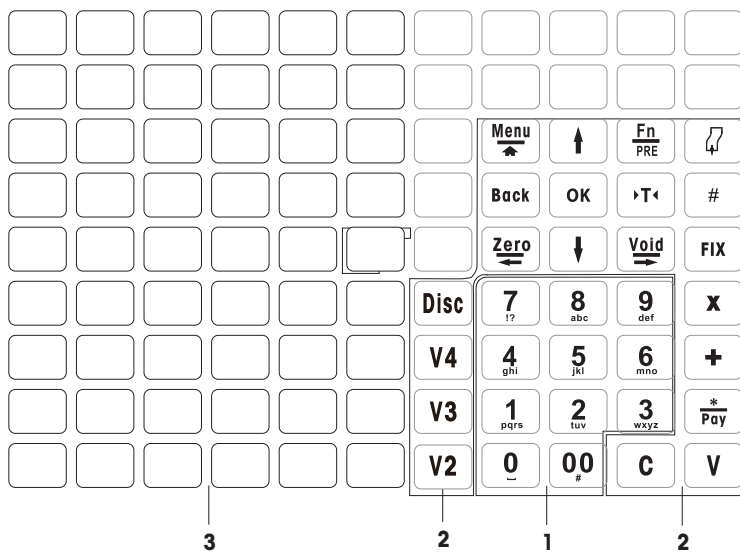



















bPlus-H2



- 1 Tasti numerici
- 2 Tasti funzione

- 3 Tasti fissi

1.7.3 Tasti funzione

Tasto	Nome	Funzione
	Tasto Sconto	Immissione della percentuale di sconto o dello sconto in valore assoluto
	Tasto Meno	Accesso all'immissione di un prezzo negativo (non con bPlus-H2)
	Tasto Totale etichetta	Immissione diretta della funzione Totale etichetta in modalità di pre confezionamento (non con bPlus-H2)
	Tasto Login / Logout	Accesso al menu di assegnazione venditore (non con bPlus-H2)
	Tasto Menu	<ul style="list-style-type: none"> • Accesso al menu • Premere e tenere premuto o doppio clic per ritornare rapidamente alla modalità di pesatura
	Tasto Su	Passaggio alla voce precedente
	Tasto funzione Tasto Pre confezionamento	Accesso a ulteriori tasti fissi/preferiti Premere e tenere premuto per passare dalla modalità corrente alla modalità di pre confezionamento (o viceversa)
	Tasto Alimentazione carta	Estrazione della carta dalla stampante
	Tasto Indietro	Indietro al livello superiore successivo nel menu
	Tasto OK	Conferma della selezione
	Tasto Tara	Impostazione della tara
	Tasto Commutazione	Commutazione tra il prezzo per numero PLU e l'immissione diretta del prezzo unitario
	Tasto Zero	Azzeramento
	Tasto A sinistra	Passaggio alla voce a sinistra
	Tasto Giù	Passaggio alla voce successiva
	Tasto Storno Tasto A destra	Annullamento della voce Passaggio alla voce a destra
	Tasto Fisso	Fissaggio del PLU o della tara
	Tasto Quantità	Immissione della quantità
	Tasto Più	Immissione del numero di articoli in pezzi
	Tasto Asterisco	Subtotale articoli o chiusura del pagamento
	Tasto Venditore	Articoli vendita su Venditore V1. Conferma immissione articolo, richiamo dell'etichetta o chiusura del pagamento
	Tasto Cancella	Cancellazione di tutte le voci

1.7.4 Sul lato inferiore della bilancia sono ubicati i seguenti connettori:

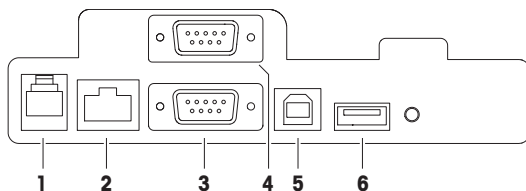

- | | | | |
|----------|--|----------|---|
| 1 | Collegamento di un registratore di cassa (disponibilità a seconda del paese) | 4 | RS-232/COM B, per il collegamento di uno scanner o di un PC |
| 2 | LAN, per l'installazione di una rete con più bilance | 5 | USB slave, per il collegamento del PC |
| 3 | RS-232/COM A, per il collegamento di uno scanner o di un PC | 6 | USB, per il collegamento di una penna USB |

1.8 Note legali per il commercio

Se viene utilizzata nel commercio o in applicazioni soggette a controllo legale, la bilancia deve essere installata, verificata e sigillata conformemente ai regolamenti locali in materia di pesi e misure. L'acquirente è responsabile di assicurare la conformità a tutte le disposizioni legali pertinenti. Poiché i requisiti di verifica variano a seconda della giurisdizione, l'acquirente deve contattare l'ufficio metrologico locale se non ha familiarità con tali requisiti.

Il processo di verifica deve essere eseguito nel luogo di utilizzo, ad eccezione dei prodotti acquistati in Europa.

Il processo di verifica dei prodotti venduti in Europa è stato già completato nel luogo di produzione. Questi prodotti sono già stati sigillati, la loro targhetta di identificazione reca ulteriori indicazioni metrologiche e possono essere messi direttamente in servizio. Se richiesto dalle autorità metrologiche, sul dispositivo saranno già applicati adesivi supplementari.

Il processo di verifica dei prodotti venduti in altre regioni deve essere effettuato nel luogo di utilizzo.

Per impedire l'accesso alle impostazioni di taratura e metrologiche, la bilancia deve essere sigillata con un sigillo di carta o a filo.

Informazioni metrologiche

Le bilance tarate in fabbrica recano questa lettera identificativa sull'etichetta applicata sull'imballaggio.

Le bilance che recano una M verde sulla targhetta di identificazione possono essere messe direttamente in funzione.

Le bilance tarate in due fasi riportano questa lettera identificativa sull'etichetta applicata sull'imballaggio.

Queste bilance sono già state tarate nella prima fase (dichiarazione di conformità secondo la direttiva 2014/23/CE). La seconda fase dovrà essere effettuata nel luogo di utilizzo dal personale di assistenza tecnica autorizzato. Contattate il rivenditore locale.



i Le bilance commerciali utilizzate in operazioni che richiedono l'approvazione devono essere tarate e certificate.

Attenersi alle direttive in materia di strumentazione in vigore nel proprio paese.

1.9 Norme fiscali

Alcuni paesi possono applicare norme fiscali. Si prega di contattare le autorità fiscali locali se non si ha familiarità con tali requisiti.

Se nel paese di ricezione si applicano norme fiscali, la consegna è accompagnata da una guida fiscale. Si prega di fare riferimento a questa guida per ulteriori istruzioni per l'utente.



Per soddisfare la normativa fiscale è obbligatorio quanto segue:

- Il giorno e l'ora devono essere impostati correttamente; vedere sottomenu F274.
- Il nome e l'indirizzo dell'azienda devono essere definiti correttamente; si prega di fare riferimento alla guida fiscale locale.

2 Installazione e configurazione del dispositivo



L'installazione dipende dal tipo di dispositivo specifico (bPlus-U2, bPlus-C2, bPlus-T2 o bPlus-H2).

2.1 Indice

Controllare che la fornitura sia completa:

- Bilancia
- Visore a torretta (solo bPlus-T2)
- Piatto di pesatura in acciaio inossidabile
- Cavo di alimentazione elettrica
- Manuale

2.2 Requisiti del luogo di installazione della bilancia

La scelta di un luogo d'installazione appropriato è essenziale per garantire la precisione dei risultati di pesata.

Condizioni per un luogo di installazione ottimale:

- Assenza di urti e vibrazioni
 - Assenza di sbalzi di temperatura eccessivi
 - Assenza di esposizione diretta alla luce del sole
 - Assenza di forti correnti d'aria
- Per la bilancia scegliere un luogo d'installazione stabile, privo di vibrazioni e il più possibile orizzontale.

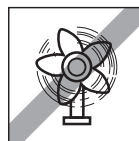
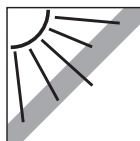
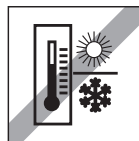
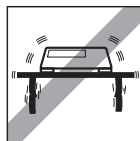

2.3 Messa in bolla della bilancia*

* Per la bPlus-H2, la messa in bolla della bilancia non è richiesta.

La bilancia fornisce risultati di pesatura precisi soltanto se è correttamente posizionata in orizzontale. Per semplificare la messa in bolla, la bilancia è munita di una livella.

- Per effettuare la messa in bolla, ruotare i piedini di regolazione della bilancia fino a che la bolla d'aria della livella è visibile nel cerchio interno.

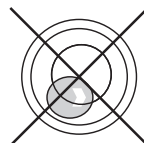
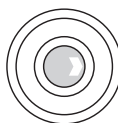

2.4 Montaggio del visore a torretta*

* Il visore a torretta è disponibile soltanto per la bPlus-T2.

Il visore a torretta deve essere montato come display per l'operatore e il cliente.

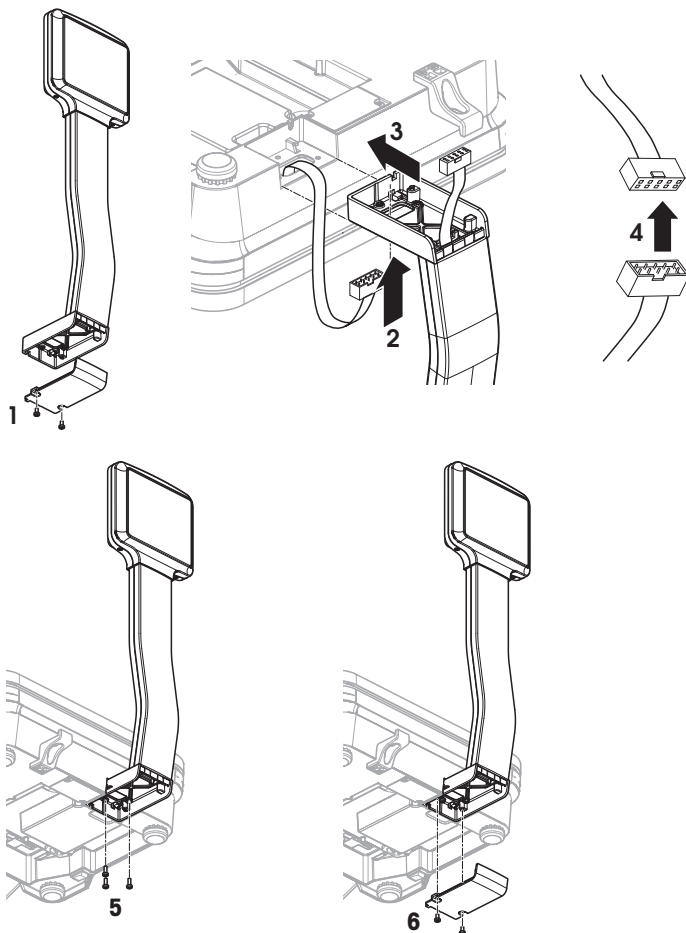

■ Piano di carico rimosso e bilancia capovolta.

- 1 Allentare le 2 viti sulla base del visore a torretta per rimuovere il coperchio.
- 2 Far passare il cavo della bilancia attraverso l'apertura sulla base del visore a torretta.
- 3 Collocare il visore a torretta sulla bilancia e spingerlo completamente verso la bilancia.
- 4 Collegare i cavi della bilancia e del visore a torretta.
- 5 Fissare il visore a torretta alla bilancia con le 3 viti.
- 6 Fissare il coperchio alla base del visore a torretta mediante le 2 viti.
- 7 Ruotare la bilancia nella sua normale posizione di lavoro con il visore a torretta montato.

2.5 Aggancio della bilancia*

* L'aggancio della bilancia è richiesto soltanto per la bPlus-H2.

Preparazione

La struttura portante del carico deve essere valutata dal servizio post-vendita del fabbricante/rivenditore in collaborazione con un costruttore qualificato.



Messaggio importante per la sicurezza

Non essendo a conoscenza delle condizioni locali, il fabbricante/rivenditore declina qualsiasi responsabilità per quanto riguarda il fissaggio della bilancia agganciata alla sua sospensione o a un sistema personalizzato.

I tecnici di assistenza del fabbricante/rivenditore sono autorizzati a richiedere l'approvazione di un costruttore qualificato.

Avvertenze di sicurezza



⚠ AVVERTENZA

Rischio di lesioni dovuto alla caduta del carico

- Al fine di prevenire gli infortuni sul lavoro, l'installatore è tenuto ad adottare azioni, indicazioni e misure conformi alle norme generali per la prevenzione degli infortuni sul lavoro, a tutte le altre norme valide per la prevenzione degli infortuni e a tutte le altre norme generalmente riconosciute in materia di sicurezza e medicina del lavoro.

Installazione in pietra naturale o calcestruzzo, classe di resistenza C20/25

La struttura portante del carico deve soddisfare le seguenti condizioni:

Spessore del soffitto	65 mm
Interasse dei tasselli a_{eff}	80 mm
Carico massimo per tassello in direzione del carico	1 kN
Interasse minimo per tassello a	50 mm
Carico massimo per tassello in direzione del carico	0,8 kN
Fattore di riduzione K_a	$0,5 * (1 + a/a_{\text{eff}})$
Coppia di serraggio del dispositivo di ancoraggio	25 Nm

Carico massimo della struttura portante del carico

Carico morto	25 kg (bilancia e sospensione)
Carico utile	15 kg max.

Possibilità di installazione

- Montaggio con sospensione
- Montaggio su sospensione propria con tubi a sezione circolare
- Montaggio su sospensione propria con tubi a sezione quadrata mediante adattatore

Collegamento della bilancia alla sospensione

- 1 Montare la sospensione nel soffitto.
- 2 Far passare il cavo di alimentazione e i cavi di interfaccia (se presenti) dal soffitto attraverso il tubo di sospensione.
- 3 Se necessario, applicare l'adattatore sul tubo a sezione quadrata e fissarlo con 2 viti, rondelle e dadi.
- 4 Far passare il cavo di alimentazione e i cavi di interfaccia (se presenti) attraverso il tubo all'interno dell'alloggiamento della bilancia.
- 5 Spingere il tubo della bilancia nel tubo di sospensione o nell'adattatore e fissarlo con 4 viti.

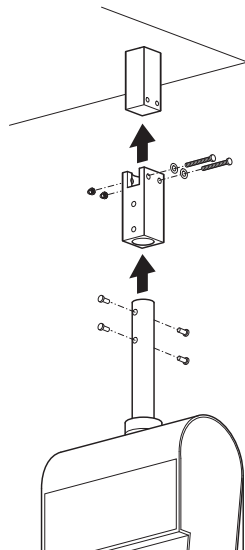
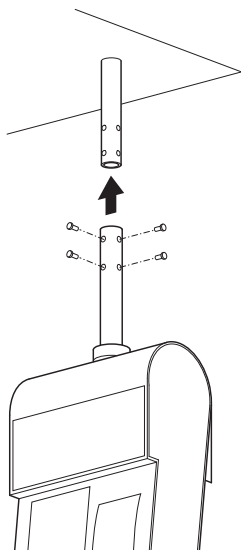

Rete di alimentazione

- 1 Svitare il manicotto e spingere l'anello di gomma nero verso l'alto.
- 2 Sollevare il manicotto.
- 3 Sollevare il tettuccio della bilancia.
- 4 Collegare il cavo di alimentazione al connettore di rete.
- 5 Inserire la spina di collegamento in una presa di corrente correttamente collegata a terra.

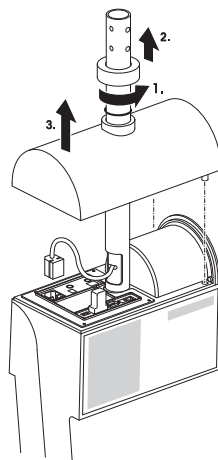

Fissaggio del braccio di pesatura

- Agganciare il braccio di pesatura alla bilancia.

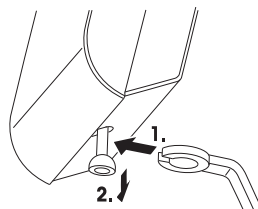

2.6 Inserimento della carta nella bPlus-U2, bPlus-C2 e bPlus-T2

2.6.1 Formato della carta

I rotoli devono avere le seguenti dimensioni:

- A** max. 65 mm
- B** max. 120 mm
- C** min. 12 mm
(40 mm con adattatore dell'alberino)

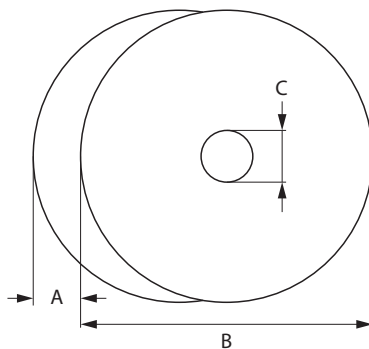

- i** Lo spessore della carta utilizzata (compresa la carta di supporto) non deve essere maggiore di 0,12 mm.
- La grammatura della carta non deve essere minore di 48 g/m², il valore raccomandato è di 55 g/m².

2.6.2 Apertura della bilancia

- Aprire il coperchio della bilancia.

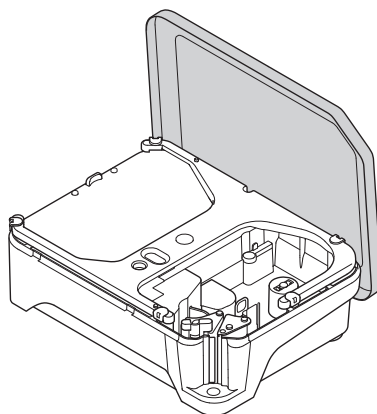

2.6.3 Inserimento del rotolo per gli scontrini

Preparazione della bilancia

- 1 Se necessario: togliere l'anima del rotolo esaurito.
- 2 Togliere l'adattatore dell'alberino dall'alberino(1).
- 3 Spingere l'adattatore dell'alberino nella posizione di custodia (2).
- 4 Spingere il rotolo per gli scontrini sull'alberino (3).

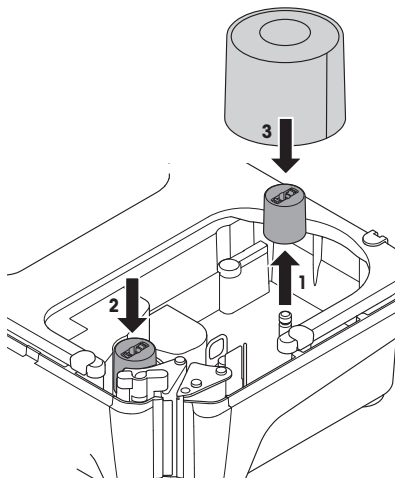

Inserimento del rotolo per gli scontrini

- 1 Verificare che la l'impugnatura colorata (5) sia in posizione "open" (aperto).
- 2 Guidare la carta attraverso la guida situata dietro il meccanismo di rimozione della carta, come indicato nello schema sul fondo della bilancia.
- 3 Regolare la larghezza della carta mediante la rotella dentata colorata (4).
- 4 Portare l'impugnatura colorata (5) in posizione di chiusura (close).
- 5 Strappare la carta in eccesso.
- 6 Chiudere il coperchio della bilancia.

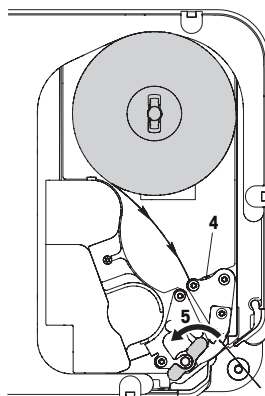

2.6.4 Inserimento del rotolo per le etichette

Preparazione della bilancia

Rotoli per le etichette di diametro interno ≥ 40 mm

- 1 Se necessario: togliere l'anima del rotolo esaurito.
- 2 Prelevare l'adattatore dell'alberino dalla posizione di custodia (1).
- 3 Applicare l'adattatore dell'alberino sull'alberino (2).
- 4 Inserire il rotolo per le etichette sull'alberino (3).

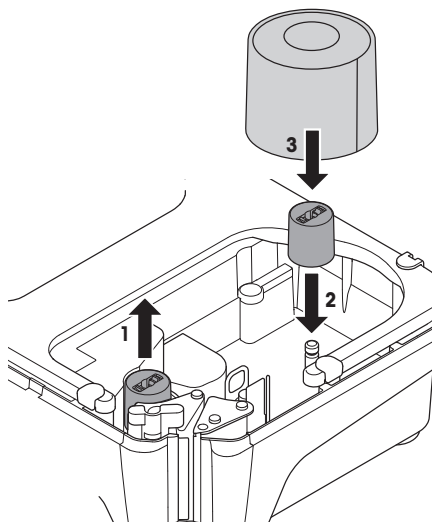

Rotoli per le etichette di diametro interno < 40 mm

- 1 Se necessario: togliere l'anima del rotolo esaurito.
- 2 Togliere l'adattatore dell'alberino dall'alberino (1).
- 3 Spingere l'adattatore dell'alberino nella posizione di custodia (2).
- 4 Applicare il rotolo per le etichette sull'alberino.

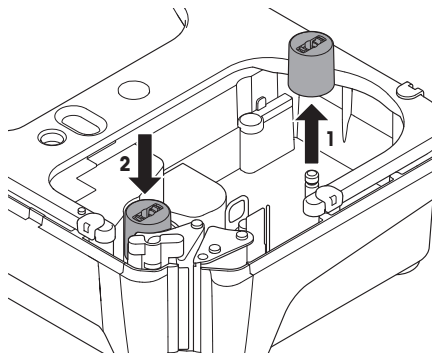

Inserimento del rotolo per le etichette

- 1 Verificare che la l'impugnatura colorata (5) sia in posizione "open" (aperto).
- 2 Rimuovere le etichette dai primi 20 cm della carta di supporto.
- 3 Guidare la carta di supporto attraverso la guida situata dietro la taglierina, come indicato sul fondo della bilancia.
- 4 Avvolgere la carta di supporto attorno all'avvolgitore (4).
- 5 Portare l'impugnatura colorata (5) in posizione di chiusura (close).
- 6 Chiudere il coperchio della bilancia.

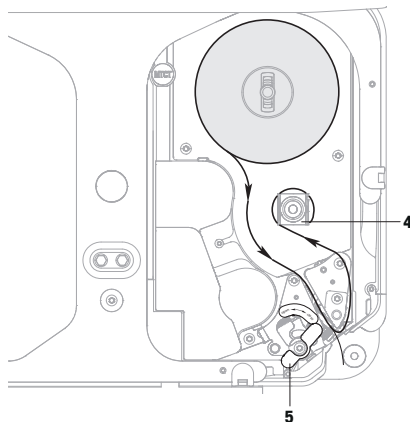

2.6.5 Inserimento del rotolo per le etichette linerless

Preparazione della bilancia

- 1 Se necessario: togliere l'anima del rotolo esaurito.
- 2 Prelevare l'adattatore dell'alberino dalla posizione di custodia (1).
- 3 Applicare l'adattatore dell'alberino sull'alberino (2).
- 4 Inserire il rotolo per le etichette sull'alberino (3).

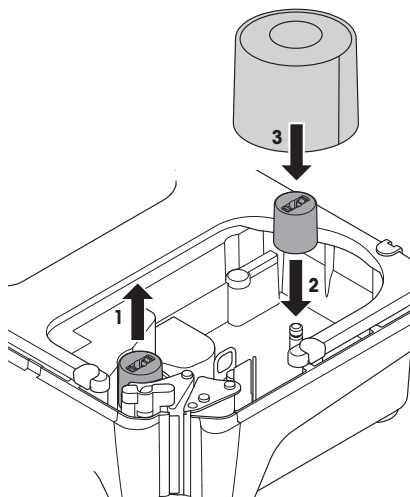

Inserimento del rotolo per le etichette linerless

- 1 Verificare che la l'impugnatura colorata (5) sia in posizione "open" (aperto).
- 2 Guidare le etichette linerless attraverso la guida situata dietro il meccanismo di rimozione della carta, come indicato nello schema sul fondo della bilancia.
- 3 Regolare la larghezza della carta mediante la rotella dentata colorata (4).
- 4 Portare l'impugnatura colorata (5) in posizione di chiusura (close).
- 5 Strappare le etichette in eccesso.
- 6 Chiudere il coperchio della bilancia.

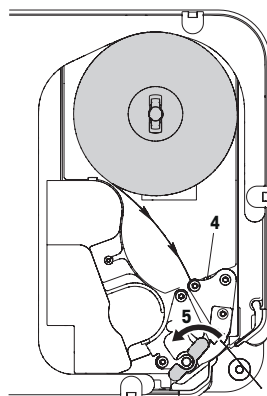

2.7 Inserimento della carta nella bPlus-H2

2.7.1 Formato della carta

I rotoli devono avere le seguenti dimensioni:

- A** max. 78 mm
- B** max. 122 mm
- C** min. 12 mm
(40 mm con adattatore dell'alberino)

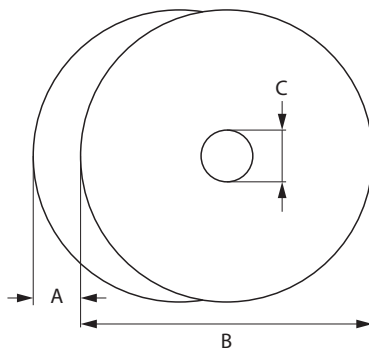

i Lo spessore della carta utilizzata (compresa la carta di supporto) non deve essere maggiore di 0,12 mm.

Chiudere con delicatezza lo sportello della stampante per evitare di danneggiarla.

La grammatura della carta non deve essere minore di 48 g/m², il valore raccomandato è di 55 g/m².

2.7.2 Apertura della bilancia

- Aprire lo sportello della stampante.

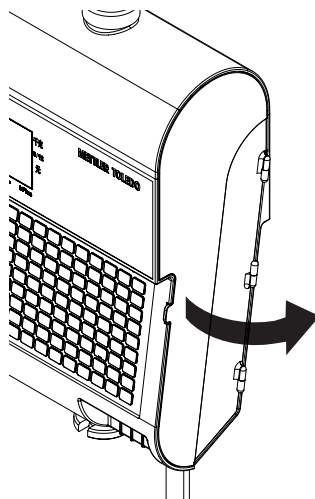

- Estrarre la stampante dall'alloggiamento.

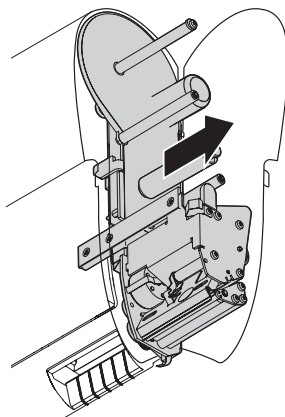

2.7.3 Inserimento del rotolo per gli scontrini

- 1 Spingere il rotolo per gli scontrini sull'alberino.
- 2 Guidare la carta attraverso la guida situata dietro la taglierina, come indicato sul fondo della bilancia.
- 3 Inserire la stampante nell'alloggiamento.
- 4 Chiudere lo sportello della stampante.

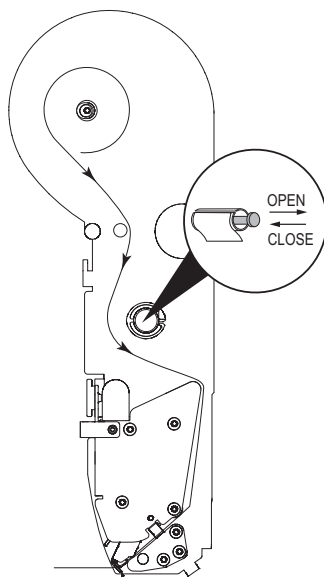

2.7.4 Inserimento del rotolo per le etichette

- 1 Applicare il rotolo per le etichette sull'alberino.
- 2 Rimuovere le etichette dai primi 20 cm della carta di supporto.
- 3 Guidare la carta di supporto attraverso la guida situata dietro la taglierina, come indicato sul fondo della bilancia.
- 4 Avvolgere la carta di supporto attorno all'avvolgitore (1).
- 5 Inserire la stampante nell'alloggiamento.
- 6 Chiudere lo sportello della stampante.

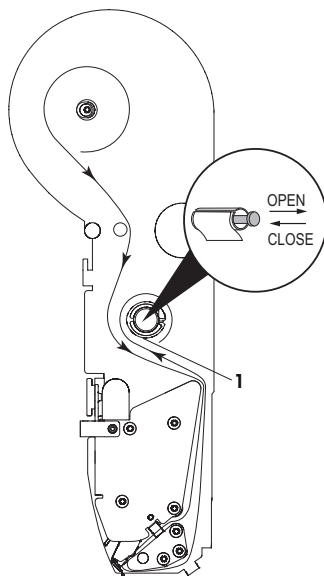

2.8 Collegamento alla rete di alimentazione



PERICOLO

Pericolo di folgorazione elettrica

- 1 Collegare il dispositivo a una presa di corrente correttamente collegata a terra.
 - 2 Utilizzare solo il cavo di alimentazione elettrica in dotazione al dispositivo.
 - 3 Utilizzare una presa di corrente facilmente accessibile e ubicata a una distanza minore della lunghezza del cavo di alimentazione.
 - 4 Non rimuovere il connettore di terra.
-
- 1 Collegare il cavo di alimentazione al connettore di rete situato sulla parte inferiore della bilancia.
 - 2 Inserire la spina di collegamento in una presa di corrente correttamente collegata a terra.

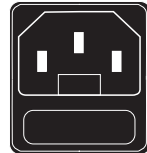

2.9 Accensione

- Accendere la bilancia mediante l'interruttore situato in basso a sinistra della bilancia.
- ⇒ Dopo l'accensione, la bilancia esegue un breve test di funzionamento del display. Tutti i segmenti e i messaggi di stato si accendono brevemente.
- ⇒ Vengono visualizzati il valore GEO e la versione del software.
- ⇒ Quando viene visualizzato il peso, la bilancia è pronta per l'uso.
-  Se configurato nelle impostazioni del risparmio energetico, il display si spegne automaticamente dopo 1 minuto.

2.10 Riavvio / Spegnimento

Spegnimento

- Spegnerla bilancia mediante l'interruttore situato sulla parte inferiore della bilancia stessa.

Nota: se è necessario un backup, la bilancia può impiegare più tempo per spegnersi.

Riavvio/Ibernazione

- 1 Premere e tenere premuto l'interruttore situato sulla parte inferiore della bilancia.
 - ⇒ Vengono visualizzate le seguenti opzioni:
 - 1 Riavvia
 - 2 Iberna
 - 3 Spegnimento
- 2 Con i tasti a freccia selezionare l'opzione desiderata e confermare con OK.

2.11 Configurazione della rete

- La bilancia offre reti di interconnessione via cavo.
- I Il numero massimo di bilance è limitato a 99.

- 1 Collegare la bilancia all'hub di rete tramite un cavo.
- 2 Impostare la modalità IP su "Automatico" nel sottomenu 251.

2.11.1 Icona di identificazione della rete

Nel menu 259 "Comportamento icona di rete" vengono offerte 4 opzioni:

1. Identifica dispositivo	Visualizza il numero di dispositivi dello stesso tipo di questa bilancia che possono essere identificati nella stessa rete. L'identificazione del dispositivo avviene attraverso la stessa porta UDP del menu 251. <ul style="list-style-type: none">● Se la bilancia identifica un'altra bPlus, viene visualizzato un solo blocco nero.● Se la bilancia identifica un'altra bPlus, vengono visualizzati due blocchi neri.● Se vengono identificate 3 o più di 3 bPlus, vengono visualizzati tutti i 3 blocchi neri.
2 Server dati	Visualizza lo stato di connessione della bilancia al server dati. "Recupero dati dal server" attiva il rilevamento. <ul style="list-style-type: none">● Se "Recupero dati dal server" riesce, vengono visualizzati tutti i 3 blocchi neri.● Se "Recupero dati dal server" non riesce, i blocchi vengono visualizzati vuoti.
3. Server log transazioni	Visualizza lo stato di connessione della bilancia al server log transazioni. Effettuando una transazione, il server log transazioni attiva il rilevamento. <ul style="list-style-type: none">● Se "Log transazione al server" riesce, vengono visualizzati tutti i 3 blocchi neri.● Se "Log transazione al server" non riesce, i blocchi vengono visualizzati vuoti.
4. Server SARP	Visualizza lo stato di connessione della bilancia a un server SARP. Il server SARP viene utilizzato per la connessione WAN (Wide Area Network) del server dati o del server log transazioni.

2.11.2 Rete wireless (opzione)

Configurazione del modulo bPlus

Per una rete di bilance in Wifi è necessario avere uno (e un solo) punto di accesso e le bilance configurate come client per connettersi al punto di accesso. Per una buona qualità del segnale Wifi si raccomanda un punto di accesso centrale progettato da un fornitore professionale di Wifi.

Quando non è possibile installare un punto di accesso centrale, una delle bilance può essere definita come Soft Access Point. È molto importante localizzare l'Access Point in una rete in modo che tutte le bilance possano raggiungerlo facilmente. Per ulteriori informazioni si prega di fare riferimento alla documentazione Wifi. Nel caso in cui una bilancia venga utilizzata come Soft Access Point, essa deve essere posizionata al centro della rete per avere un buon segnale. Il numero massimo di reti di bilance è di 6 quando una bilancia viene utilizzata come punto di accesso: 1 bilancia punto di accesso + 5 bilance client. Si raccomanda di configurare la rete con una bilancia Soft Access Point con una distanza massima di 15 m fra il punto di accesso e la bilancia più lontana. Per ulteriori informazioni si prega di fare riferimento alla documentazione Wifi.

Configurazione di una bilancia client

- Ciò deve essere fatto quando esiste un punto di accesso e la bilancia deve entrare a far parte dell'SSID di rete.
- 1 Accedere al menu 252.
 - 2 Verificare che "Stato modulo Wifi" sia impostato su "On".
 - ⇒ In caso contrario selezionare la prima riga e premere OK per passare allo stato "On". Premendo di nuovo OK si ritorna a "Off".
 - 3 Verificare che "Tipo connessione Wifi" sia impostato su "Cliente".
 - ⇒ In caso contrario selezionare la seconda riga, premere OK per aprire il menu, selezionare Cliente (1) e premere OK per confermare.

- 4 Selezionare la 4a riga "Collega alla rete" e premere OK per visualizzare l'elenco delle reti Wifi disponibili (elenco di SSID disponibili incluso il canale usato, ordinato per l'intensità del segnale SSID).
- 5 Con le frecce selezionare la rete desiderata e premere OK.
 - ⇒ Si apre una finestra a comparsa.
- 6 Immettere la password di sicurezza della rete Wifi selezionata.
- 7 Premere OK o il tasto softkey Conferma.
 - ⇒ La connessione di rete viene stabilita.
 - ⇒ Nella parte superiore dello schermo compare il messaggio "Elaborazione in corso..." fino a quando non viene stabilita la connessione.
- 8 Ora la bilancia client è connessa al punto di accesso SSID selezionato.
- 9 Premere il tasto Indietro per ritornare al menu principale
 - oppure –
 - Premere due volte il tasto Menu per ritornare alla pagina principale.

Configurazione di una bilancia Soft Access Point

- Ciò deve essere fatto quando è disponibile un punto di accesso e una bilancia deve essere definita come punto di accesso.
 - Si noti che in questo caso un massimo di 5 dispositivi può essere connesso alla bilancia Soft Access Point.
- 1 Accedere al menu 252.
 - 2 Verificare che "Stato modulo Wifi" sia impostato su "On".
 - ⇒ In caso contrario selezionare la prima riga e premere OK per passare allo stato "On". Premendo di nuovo OK si ritorna a "Off".
 - 3 Verificare che "Tipo connessione Wifi" sia impostato su "Access Point".
 - ⇒ In caso contrario selezionare la seconda riga, premere OK per aprire il menu, selezionare Access Point (2) e premere OK per confermare.
 - 4 Selezionare la 5a riga "Configura network" e premere OK.
 - ⇒ Si apre la pagina di configurazione della rete.
 - 5 Definire un nome SSID premendo OK e immettendo un nome che verrà visualizzato come nome SSID nell'elenco delle reti Wifi e confermare con OK.
 - ⇒ È disponibile un nome SSID predefinito – si consiglia vivamente di cambiarlo.
 - 6 Definire un livello di sicurezza – premere OK, selezionare nell'elenco (è raccomandato WPA2) e confermare con OK.
 - 7 Definire una password – premere OK, immettere una combinazione password (almeno 8 caratteri) e confermare con OK.
 - ⇒ È disponibile una password predefinita – si consiglia vivamente di cambiarla.
 - 8 Selezionare il modo Access point: premere OK, selezionare la modalità desiderata e confermare con OK.
 - ⇒ Si raccomanda vivamente di utilizzare "Auto (misto)", in quanto il modulo si adatterà all'ambiente in condizione Wifi. Ciò deve essere fatto solo da un tecnico esperto e dopo un'analisi dello spettro Wifi per controllare lo stato del segnale a 2,4 GHz o a 5 GHz.
 - ⇒ La bilancia punto di accesso è ora in grado di ricevere le connessioni delle bilance client.
 - 9 Premere il tasto Indietro per ritornare al menu principale
 - oppure –
 - Premere due volte il tasto Menu per ritornare alla pagina principale.

2.12 Pulizia



ATTENZIONE

Danneggiamento dello strumento

- 1 Spegner e scollegare lo strumento prima di pulirlo.
 - 2 Non aprire lo strumento.
 - 3 Non far penetrare liquidi all'interno dello strumento.
 - 4 Per la pulizia non usare polveri detersivi o sostanze contenenti solventi di materie plastiche.
-
- 1 Rimuovere il piatto di pesata e pulirlo con un normale detersivo per uso domestico.
 - 2 In caso di sporco ostinato, pulire la superficie dello strumento con un panno precedentemente immerso in una soluzione di acqua e detersivo delicato e strizzato accuratamente.

2.13 Smaltimento

In conformità con i requisiti della direttiva europea 2012/96/CE sui rifiuti di apparecchiature elettriche ed elettroniche (RAEE), questo dispositivo non deve essere smaltito insieme ai rifiuti domestici. Ciò vale anche per i paesi che non fanno parte della UE, in ottemperanza ai regolamenti nazionali vigenti.



- Smaltite questo prodotto secondo le disposizioni locali, in appositi contenitori per la raccolta separata di dispositivi elettrici ed elettronici.

Per qualsiasi chiarimento, rivolgersi alle autorità competenti o al rivenditore dal quale è stato acquistato il dispositivo.

Queste disposizioni vanno rispettate anche in caso di cessione del dispositivo (ad esempio riuso a scopo privato o commerciale/industriale).

Grazie in anticipo per il contributo alla protezione dell'ambiente.

3 Lavorare in modo rapido e semplice

i Tutte le procedure riportate di seguito sono identiche per tutti i modelli bPlus-U2, bPlus-C2, bPlus-T2 e bPlus-H2. Le figure fanno riferimento al dispositivo bPlus-C2.
La disponibilità dipende dalla regione.

3.1 Login / logout di un venditore

Per venditori multipli

C A tal fine è necessario effettuare le seguenti impostazioni:

- Venditori definiti nel sottomenu 121.
- "Modalità venditore" impostato su "Venditore multiplo" nel sottomenu 233.

Per effettuare il login

- 1 Premere il tasto [Login/Logout].
- 2 Con i tasti a freccia selezionare il venditore e confermare con OK.

Per effettuare il logout

- Premere e tenere premuto il tasto Venditore assegnato.

Per venditori singoli

C A tal fine è necessario effettuare le seguenti impostazioni:

- Venditori definiti nel sottomenu 121.
- "Modalità venditore" impostato su "Venditore singolo" nel sottomenu 233.
- "Tasto Venditore" impostato su "Come tasto V1" nel sottomenu 233.

Per effettuare il login

- Premere il tasto [Login/Logout].

Per effettuare il logout

- Premere e tenere premuto il tasto Venditore assegnato.

3.2 Immissione libera

3.2.1 Immissione libera in modalità vendita

Con la bilancia si può iniziare e a pesare subito: non è necessario configurarla. Nella configurazione di fabbrica la bilancia può totalizzare diverse pesate.

- 1 Se compare *Immettere numero PLU*, premere il tasto PLU.
⇒ Viene visualizzato *Prezzo diretto*.
- 2 Mettere l'articolo sulla bilancia.
- 3 Immettere il prezzo unitario (prezzo/kg) mediante i tasti numerici.
- 4 Confermare l'immissione con il tasto Venditore.
- 5 Per altri articoli, ripetere i passi da 1 a 4.
- 6 Totalizzare gli articoli con il tasto Asterisco.
⇒ Viene stampato lo scontrino.

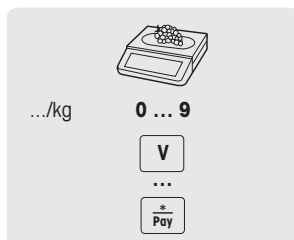

- Premendo a lungo il tasto PLU, l'indicazione commuta continuamente tra "Immettere numero PLU" e "Prezzo diretto".
- Immettere i prezzi come di consueto senza virgola decimale, ma con tutte le cifre decimali.

3.2.2 Immissione libera in modalità di confezionamento

Con la bilancia si può iniziare e a pesare subito: non è necessario configurarla.

- 1 Se compare *Immettere numero PLU*, premere il tasto di commutazione [#].
⇒ Viene visualizzato *Prezzo diretto*.
- 2 Mettere l'articolo sulla bilancia.
- 3 Immettere il prezzo unitario (prezzo/kg) mediante i tasti numerici.
- 4 Confermare l'immissione con il tasto Venditore.
⇒ Viene stampata l'etichetta.
- 5 Prelevare l'etichetta.

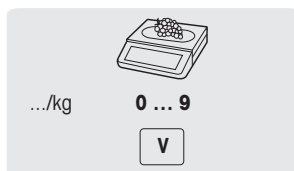

- Immettere i prezzi come di consueto senza virgola decimale, ma con tutte le cifre decimali.

3.3 Lavoro con i PLU

Si possono registrare i dati di identificazione articolo nelle memorie PLU della bilancia e richiamarli in un secondo tempo senza difficoltà.

I PLU vengono creati nel sottomenu 111.

3.3.1 Richiamo di un PLU

- 1 Se compare **Prezzo diretto**, premere il tasto Commutazione [#].
⇒ Viene visualizzato **Immettere numero PLU**.
- 2 Mettere l'articolo sulla bilancia.
- 3 Immettere il corrispondente numero PLU.
⇒ Il display visualizza il prezzo unitario e il nome dell'articolo.
- 4 Confermare l'immissione con il tasto Venditore.
⇒ Viene stampata l'etichetta.
- 5 Prelevare l'etichetta.

I Se prima della registrazione con il tasto Venditore ci si accorge di avere immesso un numero PLU errato, è possibile cancellarlo con il tasto Cancella e poi immettere il PLU corretto.

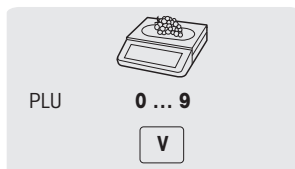

3.3.2 Richiamo di un PLU tramite i tasti fissi

- I PLU principali possono essere associati ai tasti della tastiera.
- Vi sono due livelli di tasti fissi.

Tasti fissi del primo livello

- 1 Mettere l'articolo sulla bilancia.
- 2 Premere il tasto fisso corrispondente, ad esempio "Uva".
⇒ Il display visualizza il prezzo unitario e il nome dell'articolo.
- 3 Confermare l'immissione con il tasto Venditore.
⇒ Viene stampata l'etichetta.
- 4 Prelevare l'etichetta.

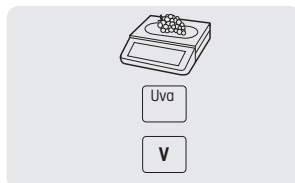

Tasti fissi del secondo livello

- 1 Mettere l'articolo sulla bilancia.
- 2 Premere due volte il tasto fisso corrispondente.
⇒ Il display visualizza il prezzo unitario e il nome dell'articolo.
- 3 Confermare l'immissione con il tasto Venditore.
⇒ Viene stampata l'etichetta.
- 4 Prelevare l'etichetta.

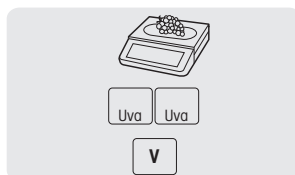

3.4 Uso di PLU pezzo e moltiplicazione

Con la funzione moltiplicazione si possono immettere più articoli per lo stesso PLU.

- 1 Se compare **Prezzo diretto**, premere il tasto **Commutazione [#]**.
⇒ Viene visualizzato **Immettere numero PLU**.
- 2 Immettere il numero PLU dell'articolo.
⇒ Il display visualizza il prezzo unitario e il nome dell'articolo.
- 3 Premere il tasto **X** per richiamare la funzione moltiplicazione.
- 4 Immettere il numero di articoli.
- 5 Confermare l'immissione con il tasto **Venditore**.
⇒ L'etichetta viene stampata e la funzione di moltiplicazione termina.
- 6 Prelevare l'etichetta.

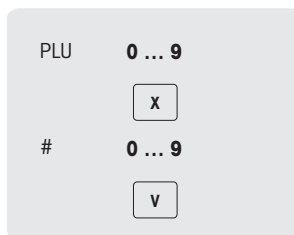

3.5 Taratura

3.5.1 Tara di un recipiente

I Questa funzione dipende dai limiti metrologici della bilancia.

Se si collocano prodotti in recipienti o se i clienti portano il proprio recipiente, la funzione tara garantisce che vengano pesate e pagate solo le quantità di prodotto effettivamente messe nel recipiente.

- 1 Mettere il recipiente vuoto sulla bilancia.
- 2 Premere il tasto **Tara**.
⇒ La bilancia registra il peso della tara.
⇒ Il peso visualizzato viene azzerato a 0,000 kg e viene visualizzato il simbolo **NET**.
⇒ Nella riga in basso del display viene visualizzato il valore della tara.
- 3 Mettere prodotto da pesare nel recipiente.
- 4 Richiamare il numero PLU per PLU o immettere direttamente il prezzo unitario.
- 5 Confermare l'immissione con il tasto **Venditore**.
⇒ Viene stampata l'etichetta.
- 6 Prelevare l'etichetta.

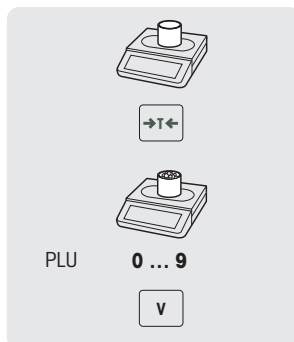

3.5.2 Tara manuale

I Questa funzione dipende dai limiti metrologici della bilancia.

Se il peso del recipiente è noto, la tara può essere immessa tramite la tastiera e poi si può pesare il recipiente pieno.

- 1 Sulla bilancia non si trovano oggetti e il peso visualizzato è 0.
- 1 Premere il tasto Tara.
- 2 Immettere la tara tramite la tastiera.
 - ⇒ La bilancia registra il peso della tara.
 - ⇒ Il peso visualizzato è quello negativo della tara.
 - ⇒ Nella riga in basso del display viene visualizzato il valore della tara.
- 3 Mettere il recipiente pieno sulla bilancia.
 - ⇒ Vengono visualizzati il peso netto e la tara.
- 4 Richiamare il numero PLU per PLU o immettere direttamente il prezzo unitario.
- 5 Confermare l'immissione con il tasto Venditore.
 - ⇒ Viene stampata l'etichetta.
- 6 Prelevare l'etichetta.

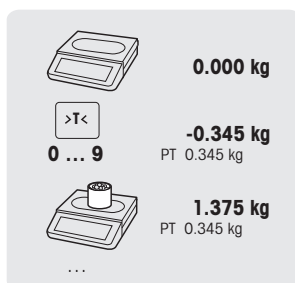

3.5.3 Tara cliente / Funzione contenitore

I Si possono memorizzare fino a 999 pesi di contenitori. Se si raggiunge un numero di contenitori pari a 999, la bilancia genera e stampa automaticamente un rendiconto. Poi il numero di contenitori viene resettato a 1.

I clienti si servono da soli, ad esempio le fragole, e portano con sé i propri contenitori. Con la funzione "Tara cliente" si può memorizzare il peso di ciascun contenitore e richiamarlo al momento della pesatura. In questo modo i clienti pagano la quantità che hanno effettivamente preso.

C A tal fine è necessario effettuare le seguenti impostazioni:

- Tasti definiti come [Salva tara cliente] e [Richiama tara cliente] nel sottomenu 232.

Memorizzazione delle tare cliente

- 1 Mettere il contenitore vuoto del cliente sulla bilancia.
- 2 Premere il tasto Tara per tarare il contenitore.
- 3 Premere il tasto [Salva tara cliente].
 - ⇒ La tara è memorizzata.
 - ⇒ Viene stampato uno scontrino con il numero e il peso del contenitore.

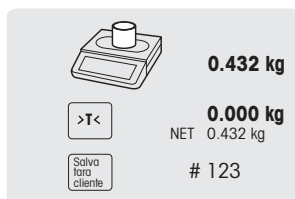

Richiamo delle tare cliente

- 1 Mettere il recipiente pieno sulla bilancia.
⇒ Viene visualizzato il peso lordo
- 2 Premere il tasto [Richiama tara cliente].
⇒ Viene visualizzato un elenco con gli scontrini della tara cliente.
- 3 Selezionare lo scontrino della tara cliente con cui continuare.
⇒ Vengono visualizzati il peso netto e la tara.
- 4 Confermare con il tasto Venditore.
⇒ Viene stampata l'etichetta.
- 5 Prelevare l'etichetta.

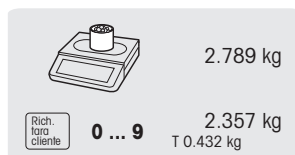

3.5.4 Tara multipla preimpostata

I Per calcolare il prezzo di diversi recipienti dello stesso PLU è necessario moltiplicare la tara di un recipiente per il numero di recipienti.

C A tal fine è necessario effettuare le seguenti impostazioni:

- Tasto definito come [Tara multipla] nel sottomenu 232.

- 1 Mettere i recipienti pieni sulla bilancia.
- 2 Richiamare un PLU con una tara preimpostata.
- 3 Premere il tasto [Tara multipla].
- 4 Immettere il numero di tare preimpostate (ad esempio 3 scatole) e confermare con il tasto OK.
⇒ Vengono visualizzati il peso netto e la tara.
- 5 Concludere la transazione come descritto nella sezione .

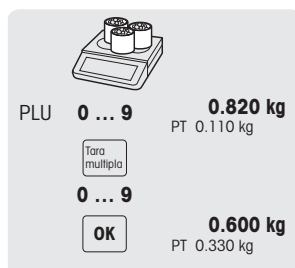

3.5.5 Tara primaria predefinita

I Se si usa sempre la stessa tara, ad esempio la carta da pacco, si può lavorare con la tara primaria predefinita. In questo caso la bilancia opera sempre con una tara fissa, ad esempio 0,005 kg. Finché si usa la tara primaria predefinita, non è necessario tarare più il contenitore o l'imballaggio.

C A tal fine è necessario effettuare la seguente impostazione:

- Immettere il valore della tara primaria nel sottomenu 213.

▪ Con una bilancia vuota, il peso visualizzato indica il valore negativo della tara e compare il simbolo NET.

- 1 Mettere il recipiente o il materiale di imballaggio sulla bilancia.
⇒ Il peso visualizzato deve essere pari a 0,000 kg.
- 2 Mettere l'articolo sulla bilancia.
⇒ Viene visualizzato il peso netto.
- 3 Concludere la transazione come descritto nella sezione "Lavoro con i PLU".

I Per accelerare la pesatura e la vendita si possono combinare i passi 1 e 2 e collocare sulla bilancia il recipiente o l'articolo con la carta da pacco.

3.6 Azzeramento

i Questa funzione dipende dai limiti metrologici della bilancia.

La presenza di sporco sul piatto di pesata o influenze esterne sfavorevoli possono far sì che, anche con il piatto della bilancia scarico, il peso visualizzato non abbia più il valore 0,000 kg. In questi casi, è necessario azzerare la bilancia.

- Premere il tasto Zero.
- ⇒ Il peso visualizzato viene azzerato.

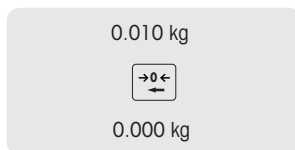

3.7 Grandi quantità

i Mediante la funzione grandi vendite si possono registrare quantità maggiori della capacità massima della bilancia, ad esempio un sacchetto di mele.

C A tal fine è necessario effettuare le seguenti impostazioni:

- "Grandi vendite" abilitato nel sottomenu 212.
- Tasto definito come tasto [LS] nel sottomenu 232.
- Se nel sottomenu 121 è definita una password venditore, si deve immettere questa password per poter immettere grandi quantità.

- 1 Richiamare il PLU.
⇒ Il display visualizza il prezzo unitario e il nome dell'articolo.
- 2 Premere il tasto [LS].
Se richiesto, immettere la password venditore.
⇒ L'indicatore LS si accende sul display.
- 3 Immettere il peso noto, ad esempio 20 kg.
- 4 Confermare il peso con il tasto Venditore.
⇒ Viene stampata l'etichetta.
- 5 Prelevare l'etichetta.

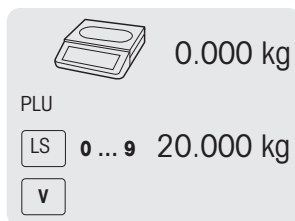

3.8 Pesata con prezzo unitario 100 g

C Per vari prodotti i clienti sono abituati al prezzo per 100 g. Se il PLU è definito con l'unità di misura kg, è necessario effettuare le seguenti impostazioni per pesare con l'unità di prezzo per 100 g:

- "100g" abilitato nel sottomenu 215.
- Tasto definito come tasto [100g] nel sottomenu 232.
- Se nel sottomenu 121 è definita una password venditore, si deve immettere questa password per pesare nell'unità di misura 100 g.

- 1 Mettere l'articolo sulla bilancia.
- 2 Richiamare il PLU.
⇒ Il display visualizza il prezzo unitario (al kg) e il nome dell'articolo.
- 3 Premere il tasto [100g].
Se richiesto, immettere la password venditore.
⇒ Vengono visualizzati l'indicatore '100g' e il prezzo unitario per 100 g di prodotto.
- 4 Confermare il peso con il tasto Venditore.
⇒ Viene stampata l'etichetta.
- 5 Prelevare l'etichetta.

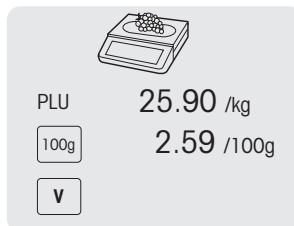

3.9 Lavoro con più venditori

3.9.1 Lavoro con più venditori sulla stessa bilancia (venditori multipli)*

* Funzione non disponibile in tutti i paesi.

C Per lavorare con più venditori sulla stessa bilancia, devono essere effettuate le seguenti impostazioni:

- Definire fino a 99 venditori nel sottomenu 121.
 - Selezionare "Modalità venditore = Venditore multiplo" nel sottomenu 233.
 - Assegnare ulteriori tasti venditore in 232 o selezionare "Tasto V = V + ID venditore" nel sottomenu 233.
- Quando si lavora con più venditori sulla stessa bilancia, per immettere articoli utilizzare sempre il tasto Venditore singolo.
- Per vedere le transazioni aperte per ogni venditore non ancora registrate, è necessario effettuare le seguenti impostazioni:
- 1 Premere il corrispondente tasto Venditore per richiamarlo.
 - 2 Premere due volte il tasto Venditore per visualizzare i dettagli dell'elenco PLU registrato premendo i tasti a freccia verso l'alto/verso il basso
 - 3 Premere il tasto Indietro per registrare un altro articolo.

3.9.2 Lavoro con un solo venditore e una sola bilancia (tasto Venditore singolo)

C Per lavorare con un solo venditore e una sola bilancia devono essere effettuate le seguenti impostazioni:

- Selezionare "Modalità venditore = Venditore singolo" nel sottomenu 233.
- Quando si lavora sulla bilancia, utilizzare sempre il tasto Venditore per immettere articoli.

3.9.3 Lavoro con più bilance (venditore mobile)

La disponibilità dipende dalla regione.

C Ogni venditore mobile può lavorare con una delle bilance collegate in rete. A tal fine è necessario effettuare le seguenti impostazioni:

- Definire fino a 99 venditori nel sottomenu 121.
- Selezionare "Modalità venditore = Venditore mobile" nel sottomenu 233.
- Assegnare ulteriori tasti Venditore in 232 o selezionare "Tasto V = V + ID venditore" nel sottomenu 233.

Venditore mobile

- La bilancia consente di avere tasti Venditore diversi per venditori diversi. Ogni venditore attivo deve essere assegnato a un particolare tasto Venditore. Prima di usare un venditore, l'utente deve effettuare il login alla bilancia per attivare l'assegnazione al tasto Venditore
- In una rete composta da diverse bPlus connesse allo stesso AP, accedere al menu 233 e configurare "Modalità venditore" come: venditore mobile. Questa configurazione deve essere effettuata in ogni bPlus connessa alla rete.
- Il venditore mobile consentirà al venditore di registrare transazioni in bilance diverse e di stampare infine il totale etichetta o lo scontrino con tutte le transazioni in una delle bilance.

Esempio

Il venditore 2 immette l'articolo 1 sulla bilancia A, l'articolo 2 sulla bilancia B e completa la transazione sulla bilancia C.

- 1 Mettere l'articolo su una delle bilance collegate in rete, ad esempio sulla bilancia A.
- 2 Richiamare il numero PLU per PLU o immettere direttamente il prezzo unitario.
- 3 Confermare l'immissione con il tasto Venditore V2.
- 4 Per altri articoli, ripetere i passi 2 e 3 su qualsiasi bilancia in rete, ad esempio sulla bilancia B.
- 5 Concludere la transazione su una delle bilance in rete come descritto nella sezione .

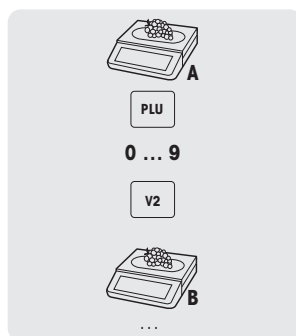

Lavoro con gruppi di venditori mobili

- i**
- Per supportare gruppi indipendenti, ad esempio mercati aperti, si possono utilizzare gruppi di venditori mobili.
 - È possibile avere lo stesso ID venditore in 2 gruppi diversi e anche lo stesso tasto Venditore in 2 gruppi diversi. Ad esempio il tasto Venditore 1 nel gruppo venditori 1 non indica lo stesso venditore del tasto Venditore 1 nel gruppo venditori 2.
 - Il gruppo venditori si basa sulla bilancia e non sul livello venditore.

C Per lavorare con gruppi di venditori mobili, devono essere effettuate le seguenti impostazioni:

- Definire il gruppo venditori nel sottomenu 233.

3.10 Opzioni di stampa

3.10.1 Configurazione della stampa (scontrino, etichetta, linerless, su rotolo continuo)

La bilancia può stampare sia scontrini sia etichette.

Tipi di stampa

Nel sottomenu 242 si possono selezionare i seguenti tipi di stampa:

- Scontrino
- Etichetta
- Etichetta linerless (non per bPlus-H2)
- Totale etichetta
- Etichetta + Totale etichetta

Tipi di carta

Nel sottomenu 247 si possono selezionare i seguenti tipi di carta:

- Carta termica
- Etichetta (con liner e fustellata)
- Etichetta su rotolo continuo (con liner e fustellata)
- Etichetta linerless (senza liner, senza fustellatura, la disponibilità dipende dal paese)
- Etichetta linerless barra nera (senza liner, con barre nere, solo per la versione cinese)



Prima della stampa verificare che siano impostati sia "Stampa tipo" sia "Tipo carta".

3.10.2 Stampa di una copia dello scontrino

Vi sono due modi per stampare la copia di uno scontrino: automaticamente e su richiesta.

Stampa automatica di una copia dello scontrino

C Per la stampa automatica di una copia dello scontrino è necessario effettuare le seguenti impostazioni:

- "Copia scontrino" impostato su "Stampa automatica" nel sottomenu 245.

Stampa di una copia dello scontrino su richiesta

C Per la stampa di una copia dello scontrino su richiesta è necessario effettuare le seguenti impostazioni:

- "Copia scontrino" impostato su "Su richiesta" nel sottomenu 245.
- Tasto definito come [Copia scontrino su richiesta] nel sottomenu 232.

- 1 Registrare gli articoli come descritto sopra.
- 2 Concludere la transazione come descritto nella sezione .
⇒ Lo scontrino viene stampato.
- 3 Se si desidera una copia dello scontrino, premere il tasto [Copia scontrino su richiesta].
⇒ La copia dello scontrino viene stampata.

3.10.3 Totale etichetta / totale etichetta contenitore

Totale etichetta

C Il totale etichetta viene utilizzato per visualizzare il prezzo totale e l'elenco degli articoli (che sono stati imballati insieme).

A tal fine è necessario effettuare le seguenti impostazioni:

- "Totale etichetta" o "Etichetta + Totale etichetta" attivato nel sottomenu 242.
- Nel sottomenu 243 si devono effettuare le seguenti impostazioni:
 - Impostare "Etichetta totale limite superiore" sul massimo numero di articoli che si desidera far comparire sul totale etichetta.
 - Assegnare ID etichetta a "Subtotale 1" (totale etichetta) e a "Subtotale 2" (elenco PLU).
- Nel sottomenu 247 "Tipo carta" selezionare un'etichetta.

- 1 Collocare un articolo sulla bilancia e immettere il numero PLU.
- 2 Confermare con il tasto Venditore.
- 3 Ripetere i passi 1 e 2 per ulteriori articoli.
- 4 Totalizzare gli articoli con il tasto Venditore.
⇒ La (prima) etichetta viene stampata.
- 5 Prelevare la (prima) etichetta.
⇒ Se è stato selezionato "Etichetta + Totale etichetta", viene stampata la seconda etichetta.
- 6 Prelevare la seconda etichetta.

Nota: Se nel sottomenu 242 è stato selezionato "Etichetta + Totale etichetta", viene stampato anche un formato etichetta separato linkato a ogni PLU.

Totale etichetta contenitore

C Il totale etichetta contenitore fornisce un nome sul totale etichetta.

A tal fine è necessario effettuare le seguenti impostazioni:

- "Totale etichetta" o "Etichetta + Totale etichetta" attivato nel sottomenu 242.
- Nel sottomenu 243 si devono effettuare le seguenti impostazioni:
 - Combinazione PLU = Sì
 - Impostare "Etichetta totale limite superiore" sul massimo numero di articoli che si desidera far comparire sul totale etichetta
 - Assegnare ID etichetta a "Subtotale 1" (totale etichetta) e a "Subtotale 2" (elenco PLU)
- Nel sottomenu 111 creare una combinazione PLU (è sufficiente compilare Numero articolo e Nome articolo (nome del contenitore)).
- Nel sottomenu 247 "Tipo carta" selezionare un'etichetta.

- 1 Collocare un articolo sulla bilancia e immettere il numero PLU.
- 2 Confermare con il tasto Venditore.
- 3 Ripetere i passi 1 e 2 per ulteriori articoli.
- 4 Totalizzare gli articoli con il tasto Venditore.
⇒ Viene visualizzato "N. PLU totale".
- 5 Immettere il numero combinazione PLU e confermare con OK
⇒ La (prima) etichetta viene stampata.
- 6 Prelevare la (prima) etichetta.
⇒ Se è stato selezionato "Etichetta + Totale etichetta", viene stampata la seconda etichetta.
- 7 Prelevare la seconda etichetta.

Nota: Se nel sottomenu 242 è stato selezionato "Etichetta + Totale etichetta", viene stampato anche un formato etichetta separato linkato a ogni PLU.

3.10.4 Stampa di totali etichetta mediante il tasto totale etichetta

C Il tasto Σ viene utilizzato per impostare la stampa di un totale etichetta nella modalità operativa. I totali etichetta sono disponibili su 2 livelli.

A tal fine è necessario effettuare le seguenti impostazioni:

- Nel sottomenu 41 impostare "Modalità" su "Preconfezionamento".
- Nel sottomenu 432 è attivato "Totale etichetta" o "Etichetta Totale etichetta".
- Nel sottomenu 243 impostare "Subtotale 1" e "Subtotale 2".
- In sottomenu 247 selezionare il tipo carta desiderato.

- 1 Premere il tasto Σ .
- 2 Selezionare una delle seguenti opzioni:
 - ⇒ "Nessun totale preimpostato":
Non sono attivati totali etichetta. Selezionare questo menu per disattivare la funzione.
 - ⇒ "Totale manuale":
La funzione totale etichetta è ora attivata.
Premendo il tasto Asterisco si sommano tutte le transazioni registrate dall'ultimo totale (o dall'ultima selezione di "Totale manuale").
Premendo due volte il tasto Asterisco si stampa il totale etichetta di secondo livello.
 - ⇒ "Totali semi-automatici":
Si apre un nuovo menu; vedere sotto.
 - ⇒ "Totali automatici":
Si apre un nuovo menu; vedere sotto.

Menu "Totali semi-automatici" e "Totali automatici"

- 1 Selezionare se il totale target deve essere effettuato "per pezzo" o "per peso".
- 2 Immettere il valore per il totale di livello 1 in kg o in pezzi, a seconda della selezione effettuata prima.
- 3 Confermare l'immissione con OK.
- 4 Immettere il valore per il totale di livello 2 in kg o in pezzi, a seconda della selezione effettuata prima.
- 5 Confermare l'immissione con OK.
 - ⇒ La funzione totale etichetta è ora attivata.

Sequenza di operazioni con totali semi-automatici

- 1 Registrare le transazioni.
- 2 Una volta raggiunto il totale di livello 1, compare un messaggio che chiede se si desidera stampare il totale etichetta.
 - ⇒ Selezionando "Sì" (mediante il tasto Asterisco), viene stampato il totale etichetta.
La somma viene impostata su zero e viene visualizzata la pagina principale.
 - ⇒ Selezionando "No" (mediante il tasto C), il totale etichetta non viene stampato.
La somma viene impostata su zero e viene visualizzata la pagina principale.
- 3 Continuare a lavorare e a registrare.
- 4 Una volta raggiunto totale di il livello 2, procedere come descritto nel passo 2.

Sequenza di operazioni con totali automatici

- 1 Registrare le transazioni.
- 2 Una volta raggiunto il totale di livello 1, viene stampato il totale etichetta.
 - ⇒ La somma viene impostata su zero e viene visualizzata la pagina principale.
- 3 Continuare a lavorare e a registrare fino a raggiungere il livello successivo.

3.10.5 Stampa lotto

C Si possono stampare comodamente etichette per un intero lotto di articoli identici. A tal fine è necessario effettuare le seguenti impostazioni:

- "Etichetta" attivato nel sottomenu 24.
- Nel sottomenu 232 un tasto funzione è definito come tasto [Etichetta multipla].

La stampa lotto non è disponibile per totali etichetta.

- 1 Collocare l'articolo sulla bilancia e richiamare il PLU.
– oppure –
Richiamare il PLU per un articolo in pezzi e immettere il numero di articoli.
⇒ Viene visualizzato il prezzo totale.
- 2 Premere il tasto funzione [Etichetta multipla].
⇒ Si apre una finestra di immissione del numero di etichette.
- 3 Immettere il numero di etichette e confermare con OK.
⇒ Lo schermo passa a visualizzare il peso.
- 4 Premere il tasto Stampa
⇒ Il numero di etichette immesso viene stampato.

3.11 Storno

i Il cliente decide di non acquistare uno o più articoli già pesati ma non ancora pagati. In questo caso si possono stornare gli articoli indesiderati.

C A tal fine è necessario effettuare la seguente impostazione:

- "Storno" deve essere abilitato nel sottomenu 212.

- 1 Premere il tasto Venditore.
⇒ Viene visualizzato lo scontrino merce miniaturizzato / il totale.
- 2 Premere il tasto Venditore.
⇒ Lo scontrino merce viene visualizzato e può essere editato.
- 3 Selezionare l'articolo da stornare.
- 4 Premere il tasto Storno per eliminare l'articolo selezionato.
- 5 Per altri articoli ripetere i passi 2 e 3.
- 6 Concludere la transazione come descritto nella sezione Immissione libera.

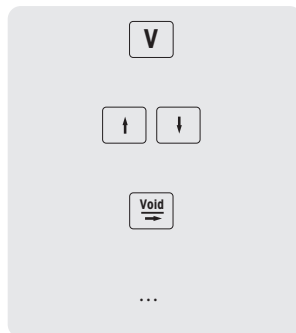

i Premere due volte il tasto Storno per eliminare tutti gli articoli.

3.12 Rimborso

i Il cliente ha pagato un articolo ma poi lo vuole restituire.

C Per rimborsare parzialmente o totalmente il prezzo di vendita è necessario effettuare le seguenti impostazioni:

- Rimborso abilitato nel sottomenu 212.
- Tasto definito come [Rimborso] nel sottomenu 232.

1 Richiamare il PLU.

⇒ Il display visualizza il prezzo unitario e il nome dell'articolo.

2 Premere il tasto [Rimborso].

Se richiesto, immettere la password.

3 Collocare l'articolo da rimborsare sulla bilancia o immettere il numero di pezzi e confermare con il tasto Venditore.

⇒ Il prezzo da rimborsare viene visualizzato con segno algebrico negativo.

4 Per altri articoli, ripetere i passi da 1 a 3.

5 Concludere la transazione come descritto nella sezione Immissione libera.

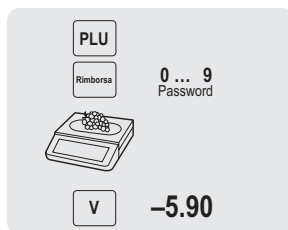

3.13 Sospensione

i Gli articoli desiderati dal cliente sono stati pesati e registrati. Tuttavia il cliente non può pagare subito. In questo caso si possono sospendere le transazioni già registrate e nel frattempo servire un altro cliente.

C Per sospendere una transazione è necessario effettuare le seguenti impostazioni:

- "Sospendi" abilitato nel sottomenu 212.
- Tasto definito come [Sospendi] nel sottomenu 232.

Sospensione di una transazione (sospensione della stampa dello scontrino)

1 Registrare gli articoli del cliente e confermare ognuno di essi con il tasto Venditore, ma non totalizzare gli articoli.

2 Premere il tasto [Sospendi].

⇒ Lo scontrino è sospeso e si può servire un altro cliente.

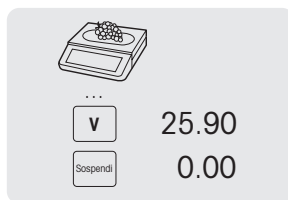

Richiamo di uno scontrino sospeso

i Per richiamare uno scontrino sospeso devono essere soddisfatte le seguenti condizioni:

- Il venditore che richiama lo scontrino sospeso non ha scontrini aperti.

C Devono essere effettuate le seguenti impostazioni:

- Tasto definito come [Richiama sospesi] nel sottomenu 232.

- 1 Premere il tasto [Richiama sospesi].
⇒ Viene visualizzato un elenco con gli scontrini sospesi.
- 2 Selezionare lo scontrino con cui continuare.
- 3 Effettuare le modifiche necessarie.
- 4 Concludere la transazione come descritto nella sezione .

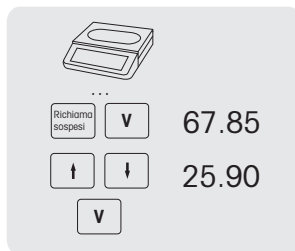

3.14 Riapertura dello scontrino

i La transazione è stata conclusa con il tasto Asterisco e lo scontrino è stato stampato. Per riaprire uno scontrino, il venditore che richiama lo scontrino non può avere uno scontrino aperto.

C Per riaprire lo scontrino è necessario effettuare le seguenti impostazioni:

- "Riapri scontrino" abilitato nel sottomenu 218.
- Tasto definito come [Riapri scontrino] nel sottomenu 232.

- 1 Premere il tasto [Riapri scontrino].
⇒ Viene visualizzato N. scontrino.
- 2 Immettere il numero dello scontrino da riaprire e confermare con il tasto Venditore.
- 3 Effettuare le modifiche necessarie.
- 4 Concludere la transazione come descritto nella sezione .

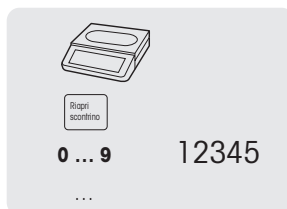

- i**
- A uno scontrino riaperto viene assegnato un nuovo numero di scontrino.
 - Sulla stampa dello scontrino riaperto compaiono entrambi i numeri di scontrino, ossia quello vecchio e quello nuovo.

3.15 Cambiamento dei prezzi

3.15.1 Sovrascrittura temporanea di un prezzo

C Per poter modificare un prezzo PLU è necessario effettuare le seguenti impostazioni:

- "Sovrascrivi prezzo" abilitato o impostato "Fino a PLU" nel sottomenu 215.
- Se la sovrascrittura del prezzo è impostata su "Fino a PLU", la funzione deve essere abilitata per ogni singolo PLU nel sottomenu 111.
- Tasto definito come [Sovrascrivi prezzo] nel sottomenu 232.

- 1 Richiamare il PLU.
- 2 Premere il tasto [Sovrascrivi prezzo] e immettere direttamente il nuovo prezzo unitario.
⇒ Viene stampata l'etichetta.
- 3 Confermare con il tasto Venditore.
- 4 Prelevare l'etichetta.

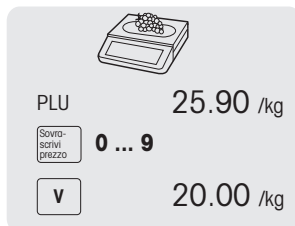

3.15.2 Sovrascrittura permanente di un prezzo

C Per poter modificare permanentemente un prezzo PLU è necessario effettuare le seguenti impostazioni:

- "Sovrascrivi prezzo" abilitato o impostato "Fino a PLU" nel sottomenu 215.
- Se la sovrascrittura del prezzo è "Fino a PLU", la funzione deve essere abilitata per ogni singolo PLU nel sottomenu 111.
- Tasto definito come [Salva prezzo] o [Sovrascrivi prezzo] nel sottomenu 232.

- 1 Richiamare il PLU.
- 2 Premere il tasto [Sovrascrivi prezzo] e immettere direttamente il nuovo prezzo unitario.
- 3 Premere il tasto [Salva prezzo].
⇒ Ora il nuovo prezzo salvato permanentemente.
- 4 Confermare con il tasto Venditore.
⇒ Viene stampata l'etichetta.
- 5 Prelevare l'etichetta.

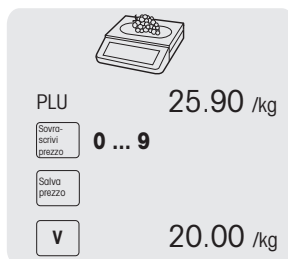

3.15.3 Passaggio a un altro prezzo

i La bilancia offre la possibilità di assegnare fino a 5 prezzi a un PLU. Il numero di prezzi può essere impostato nel sottomenu 231.

Se nel sottomenu 121 è definita una password venditore, si deve immettere questa password per passare a un altro prezzo.

C Per poter assegnare diversi prezzi a un PLU e passare da uno all'altro è necessario effettuare le seguenti impostazioni:

- Un tasto definito come tasto [Passa a altro prezzo] nel sottomenu 232.
- "Passa a altro prezzo" abilitato nel sottomenu 215.
- Diversi prezzi unitari definiti per il PLU nel sottomenu 111.
- L'attivazione dell'elenco dei prezzi è possibile anche utilizzando il tasto funzione [Passa a altro prezzo].

- 1 Mettere l'articolo sulla bilancia.
- 2 Richiamare il PLU.
⇒ Il display visualizza il primo prezzo unitario e il nome dell'articolo.
- 3 Premere il tasto [Passa a altro prezzo]. Se richiesto, immettere la password venditore.
⇒ Viene visualizzato il secondo prezzo unitario.
⇒ Se sono memorizzati più di 2 prezzi, utilizzare i tasti a freccia verso l'alto/verso il basso per passare ad altri prezzi unitari.
- 4 Concludere la transazione come descritto nella sezione "Lavoro con i PLU".

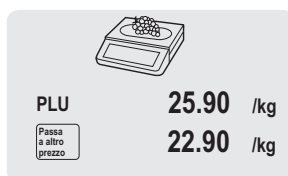

i Per tornare indietro al primo prezzo unitario, premere di nuovo il tasto [Passa a altro prezzo].

3.16 Concessione di sconti

3.16.1 Concessione di uno sconto su un singolo articolo

C Per concedere uno sconto è necessario effettuare la seguente impostazione:

- "Sconto su prezzo unitario" o "Sconto su prezzo totale" abilitato nel sottomenu F217.

i Scegliendo "Sconto su prezzo unitario", la riduzione viene applicata al prezzo per peso/unità. Scegliendo "Sconto su prezzo totale", la riduzione viene applicata al prezzo calcolato dell'articolo.

Esempio:

- PLU 1: 10 EUR al kg
- Merce pesata: 200 g
- Sconto su prezzo totale: 10% di 2 EUR

- 1 Mettere l'articolo sulla bilancia.
- 2 Richiamare il PLU.
⇒ Il display visualizza il prezzo unitario e il nome dell'articolo.
- 3 Premere il tasto [Sconto].
- 4 Immettere il valore dello sconto.
- 5 Confermare lo sconto con il tasto Venditore.
⇒ Viene visualizzato il prezzo ridotto.
- 6 Per altri articoli, ripetere i passi da 1 a 5.
- 7 Concludere la transazione come descritto nella sezione .

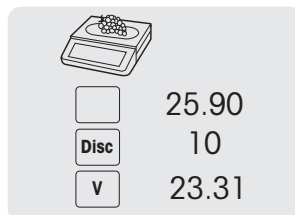

3.16.2 Concessione di uno sconto sul totale

C Per concedere uno sconto è necessario effettuare la seguente impostazione:

- "Sconto su totale vendite" abilitato nel sottomenu F217.

- 1 Registrare gli articoli del cliente e confermare ognuno di essi con il tasto Venditore.
- 2 Totalizzare gli articoli con il tasto Asterisco.
- 3 Premere il tasto Sconto.
- 4 Immettere il valore dello sconto.
- 5 Confermare lo sconto con il tasto Venditore.
⇒ Viene visualizzato il prezzo totale ridotto.
- 6 Confermare con il tasto Venditore.
⇒ Viene stampata l'etichetta.
- 7 Prelevare l'etichetta.

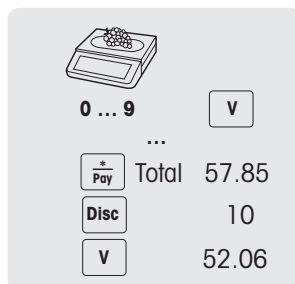

3.16.3 Concessione di uno sconto predefinito

C Per concedere uno sconto predefinito è necessario effettuare le seguenti impostazioni:

- Sconti definiti nel sottomenu F131.
- Una delle seguenti impostazioni abilitate nel sottomenu F217.
 - "Sconto su prezzo unitario"
 - "Sconto su prezzo totale"
 - "Sconto su totale vendite"

- 1 Mettere l'articolo sulla bilancia.
- 2 Richiamare il PLU.
 - ⇒ Il display visualizza il prezzo unitario e il nome dell'articolo.
- 3 Premere il tasto [Elenco sconti].
- 4 Selezionare il valore dello sconto desiderato dall'elenco.
- 5 Confermare lo sconto con il tasto Venditore.
 - ⇒ Viene visualizzato il prezzo ridotto.
- 6 Per altri articoli, ripetere i passi da 1 a 5.
- 7 Concludere la transazione come descritto nella sezione .

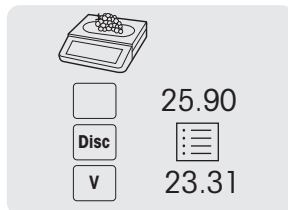

I Per concedere uno sconto predefinito sul totale, totalizzare gli articoli con il tasto Asterisco e premere il tasto [Elenco sconti].

3.17 Pagamento

3.17.1 Lavoro con resto

- 1 Registrare gli articoli del cliente e confermare ognuno di essi con il tasto Venditore.
- 2 Totalizzare gli articoli con il tasto Asterisco.
- 3 Premere il tasto Venditore.
- 4 Immettere l'importo pagato dal cliente e confermare con il tasto Venditore.

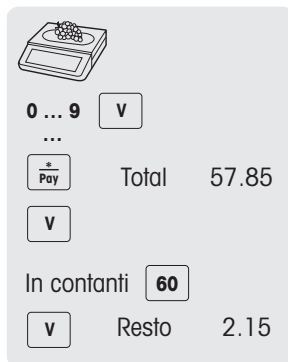

3.17.2 Lavoro con pagamento multiplo

C Per il pagamento multiplo, ad esempio con carte di credito, assegni e buoni, è necessario effettuare le seguenti impostazioni:

- Pagamenti definiti nel sottomenu F141.
- "Pagamento multiplo" abilitato nel sottomenu F218.

- 1 Registrare gli articoli del cliente e confermare ognuno di essi con il tasto Venditore.
- 2 Totalizzare gli articoli con il tasto Asterisco.
- 3 Premere il tasto Venditore.
- 4 Selezionare uno dei pagamenti visualizzati.
- 5 Confermare il pagamento con il tasto Venditore.
- 6 Immettere l'importo e confermare con il tasto Venditore.
- 7 Per il pagamento multiplo ripetere i passi da 3 a 6.
- 8 Concludere la transazione come descritto nella sezione .

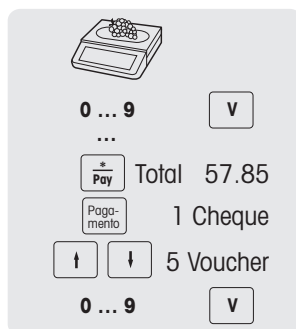

3.18 Entrate / uscite

C La bilancia offre la possibilità di registrare le entrate / uscite senza una transazione. A tal fine è necessario effettuare le seguenti impostazioni:

- Tasti definiti come [Entrate] e/o [Uscite] nel sottomenu F232.

- 1 Premere il tasto [Entrate] o rispettivamente [Uscite].
- 2 Immettere l'importo di cassa (ad esempio 5000) e confermare con il tasto OK.
⇒ L'importo immesso comparirà nel rendiconto cassa.

3.19 Lavoro con l'IVA

3.19.1 Assegnazione dell'IVA di gruppo

i L'IVA di gruppo si applica solo quando si lavora con articoli a prezzo libero o quando non è stata definita l'aliquota IVA PLU.

C Per poter assegnare un'IVA di gruppo a un prezzo libero o a un PLU è necessario effettuare le seguenti impostazioni:

- Un'aliquota IVA assegnata al gruppo nel sottomenu F113.
 - Gruppo assegnato a un tasto fisso.
- 1 Se compare *Immettere numero PLU*, premere il tasto PLU.
⇒ Viene visualizzato *Prezzo diretto*.
 - 2 Mettere l'articolo sulla bilancia.
 - 3 Immettere il prezzo unitario (prezzo/kg) mediante i tasti numerici.
 - 4 Premere il tasto [Gruppo].
⇒ Il gruppo viene assegnato e viene utilizzata la rispettiva aliquota IVA.
 - 5 Confermare la voce con il tasto Venditore.
 - 6 Per altri articoli, ripetere i passi da 1 a 5.
 - 7 Concludere la transazione come descritto nella sezione .

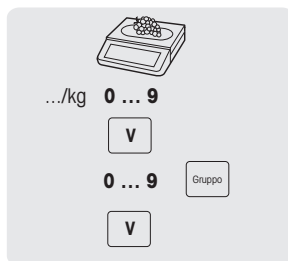

3.20 Rintracciabilità

Generalità

La rintracciabilità è un termine generico usato per descrivere un metodo per rintracciare un prodotto a partire dalla produzione al consumo finale, usualmente chiamato "dal campo alla tavola".

Un prodotto deve essere rintracciabile a ogni stadio della catena di produzione con un numero di identificazione univoco. Il numero di identificazione univoco viene messo in relazione con le informazioni di rintracciabilità che descrivono il "viaggio" del prodotto.

Il numero di identificazione univoco può essere formato da diverse informazioni in funzione del paese. Talvolta può essere univoco a livello globale o solo a livello locale. Per garantire la rintracciabilità, il numero deve essere univoco almeno a livello locale.

La rintracciabilità dalla bilancia è solo una piccola parte dell'intera catena di rintracciabilità. Spesso è tuttavia l'ultimo passo, in quanto i prodotti di consumo saranno etichettati con queste informazioni.

Termini

Numero di lotto Identificatore del lotto, un numero univoco di un oggetto di rintracciabilità. È definito anche "Numero lotto" in alcuni modelli.

Codice breve Indice, identificatore di sequenza o data che consiste di un identificatore per un numero di lotto.

Il codice breve viene assegnato dal negozio come riferimento al numero di lotto. Il codice breve deve essere univoco nel gruppo dei record di rintracciabilità.

Etichetta delle informazioni

Testo informativo relativo al numero di lotto.

Esempio di tipiche informazioni riportate sull'etichetta

Intestazione	Valore
Nato in:	Inghilterra
Allevato in:	Scozia
Macellato in:	Italia
Selezionato in:	Svizzera
Razza:	Angus
Tipo:	Bistecca
Data di nascita:	08.08.2010
Data di macellazione:	12.12.2014
Data di selezione:	12.12.2014

Record di rintracciabilità

Composto da

- ID informazioni traccia
- Numero lotto
- Codice breve
- Etichetta delle informazioni
- Dati di controllo del lotto (opzionale)

ID informazioni traccia

Un riferimento a un gruppo di record di rintracciabilità.

Possibilità di rintracciabilità sulla bilancia

Il lotto può essere linkato con ...

- ... un articolo/PLU
- ... un gruppo
- ... un reparto

Per ognuna di queste configurazioni può essere obbligatorio o opzionale utilizzare un lotto mentre si seleziona l'articolo/il PLU. Se la rintracciabilità è obbligatoria per il PLU/gruppo/reparto, il PLU può essere selezionato solo con un lotto valido.

Identificazione di un oggetto di rintracciabilità / record di rintracciabilità

Vi sono due modi per identificare un oggetto di rintracciabilità:

- per numero di lotto
- per ID informazioni tracciabilità + codice breve

Informazioni dettagliate sull'ID informazioni tracciabilità

- Per la rintracciabilità di articolo/PLU (configurato nel sottomenu 111):
 - Un lotto linkato con un articolo/PLU significa che questo PLU sarà in grado soltanto di usare/accedere a questo ID informazioni tracciabilità (lotto).
 - Lo stesso ID informazioni tracciabilità (lotto) può essere tuttavia linkato con PLU diversi.
- Per la rintracciabilità di gruppo (configurato nel sottomenu 113):
 - Un lotto linkato con un gruppo significa che tutti gli articoli/i PLU di questo gruppo saranno in grado di usare/accedere a questo ID informazioni tracciabilità (lotto).
 - Un articolo/PLU di un altro gruppo non sarà in grado di usare/accedere a questo lotto.
- Per la rintracciabilità di reparto (configurato nel sottomenu 114):
 - Un lotto linkato con un reparto significa che tutti gli articoli/i PLU di questo reparto saranno in grado di usare/accedere a questo ID informazioni tracciabilità (lotto).
 - Un articolo/PLU di un altro reparto non sarà in grado di usare/accedere a questo lotto.

Creazione/aggiornamento di record di rintracciabilità sulla bilancia

I record di rintracciabilità vengono aggiornati "pronti per l'uso" da un tool PC.

Configurazione della rintracciabilità nella bilancia

- 1 Accedere al menu 129.
- 2 Creare nuovo?: premere OK per creare una nuova rintracciabilità.
- 3 ID informazioni tracciabilità: premere OK per inserire l'indice di tracciabilità. Ad esempio inserire 1 qui
- 4 Crea codice breve: premere OK per inserire il codice breve. Ad esempio inserire 11 qui.
- 5 Numero lotto: premere OK per inserire il numero di lotto.
Premendo il tasto "00" si può cambiare il metodo di inserimento. Ad esempio inserire "123456789".
Al termine premere OK per confermare.
- 6 Crea data: premere OK.
Il tasto a freccia verso sinistra o verso destra sposta il cursore e il tasto "Cancella" cancella i numeri.
- 7 Dopo aver inserito queste opzioni, premere il tasto "Indietro" per visualizzare il numero di lotto.
- 8 Premendo il tasto Indietro e i tasti a freccia verso l'alto/verso il basso si può visualizzare l'elenco del numero di lotto.
⇒ La bilancia genera il codice breve per lo stesso numero di lotto dell'indice.

Selezione e visualizzazione di un record di rintracciabilità

- Quando l'ID informazioni tracciabilità è definito, vengono offerte le seguenti possibilità per selezionarlo e visualizzarlo:
 - Se un solo ID informazioni tracciabilità (lotto) è linkato con la selezione (caso tipico: rintracciabilità PLU), compare una sola informazione sul lotto.
Se ciò è obbligatorio, il PLU può essere utilizzato solo con questo ID informazioni tracciabilità.
 - Se diversi ID informazioni tracciabilità (lotti) sono disponibili per la selezione (caso tipico: rintracciabilità di gruppo o di reparto), compare un elenco delle informazioni disponibili per il lotto.
Se ciò è obbligatorio per il gruppo o il reparto, il PLU può essere utilizzato solo se è selezionato un ID informazioni tracciabilità.
- Quando si richiama un PLU, è possibile richiamare l'ID informazioni tracciabilità (numero di lotto) con uno scanner di codici a barre. In questo caso è sufficiente scansionare il codice a barre quando la bilancia richiede l'ID informazioni tracciabilità.
- È possibile definire in che modo gli ID informazioni vengono elencati quando vengono visualizzati in seguito al richiamo di un PLU (vedere il sottomenu 214):
 - Data creazione
 - Numero codice breve
 - Numero di lotto
- È anche possibile selezionare l'ID informazioni tracciabilità tramite il suo numero codice breve semplicemente immettendo il numero.



Vengono visualizzati solo i record di rintracciabilità validi.

3.21 Backup / ripristino dei dati mediante una periferica USB

Penne USB raccomandate

È importante sapere che una penna USB di scarsa qualità potrebbe causare problemi di scrittura dei dati. Per evitare problemi, si raccomanda di acquistare una penna USB di buona qualità e affidabile.

Per offrire un aiuto nella ricerca, ecco un suggerimento di alcuni marchi noti:

- SanDisk
- Kingston
- Lexar
- PNY
- Patriot

Il dispositivo di memoria dovrebbe inoltre avere una capacità di memorizzazione decente per archiviare una grande quantità di dati. Una penna USB da 8 GB dovrebbe essere sufficiente per memorizzare tutti i dati.

I Poiché è facile perderla o danneggiarla, la penna USB da sola non è considerata un supporto di archiviazione durevole e affidabile.

Backup dei dati su una periferica USB / ripristino dei dati da una periferica USB

- 1 Collegare la periferica USB al connettore USB sul lato inferiore della bilancia.
- 2 Con i tasti Su / Giù selezionare "Backup dati su USB" o "Ripristina dati da USB" e confermare con il tasto OK.
- 3 Con i tasti Su / Giù passare da una delle seguenti opzioni all'altra:
 - "Dati articolo" – dati della bilancia
 - "Configurazione" – configurazione della bilancia, bitmap ed etichetta, se disponibile
 - "Tastiera" - tastiera della bilancia
 - "Log transazione" – solo il file log delle transazioni
 - "Tutti i dati" – dati degli articoli, dati di configurazione e file log delle transazioni
- 4 Selezionare o deselezionare un'opzione mediante il tasto OK.
- 5 Avviare il backup/ripristino con il tasto Venditore.
 - ⇒ I dati selezionati vengono trasmessi alla periferica USB o ricevuti da essa.
 - ⇒ Alla fine della trasmissione dei dati comparirà **Terminato**.
- 6 Scollegare la periferica USB.

3.22 Modifiche temporanee

3.22.1 Modifica temporanea della data

I Spesso le normative o gli interessi dei consumatori finali richiedono diversi tipi di data. Le date più frequentemente usate come "Data di confezionamento", "Data di vendita" e "Data di scadenza" sono pronte per la modifica. Si può modificare inoltre una data personalizzata come "Data di pesca".

C Per poter modificare una data è necessario effettuare le seguenti impostazioni:

- Le date richieste devono essere abilitate nel sottomenu 231. Le date per un articolo possono essere modificate nel sottomenu 111.
 - I tasti per la modifica temporanea della data [Modifica data confezionamento], [Modifica data confezionamento], [Modifica data limite vendita], [Modifica data scadenza], [DataPersonalizzata1 data], [DataPersonalizzata2 data] devono essere assegnati ai tasti fissi nel sottomenu 232.
- 1 Collocare un articolo sulla bilancia e immettere il numero PLU.
 - 2 Premere il tasto [Modifica data ...] desiderato.
 - 3 Se il formato è impostato su "Giorni" nel sottomenu 111, immettere il numero di giorni.
Se il formato è impostato su "Data" nel sottomenu 111, immettere la nuova data nel formato GGMMAAAA.
 - 4 Confermare la nuova data con OK.
 - 5 Confermare il passaggio con il tasto Venditore.
⇒ Viene stampata l'etichetta.
 - 6 Prelevare l'etichetta.

3.22.2 Modifica temporanea del formato dell'etichetta

I Il formato dell'etichetta viene utilizzato per strutturare il contenuto dell'etichetta stessa. I formati personalizzati dell'etichetta possono essere creati o modificati e trasferiti alla bilancia tramite il tool PC.

C Per poter modificare il formato dell'etichetta è necessario effettuare le seguenti impostazioni:

- Il numero di formati dell'etichetta deve essere impostato nel sottomenu 231.
 - Un formato dell'etichetta deve essere linkato a un PLU nel sottomenu 111.
 - Un tasto [Modifica n. etichetta] deve essere assegnato ai tasti fissi nel sottomenu 232.
- 1 Collocare un articolo sulla bilancia e immettere il numero PLU.
 - 2 Premere il tasto [Modifica n. etichetta].
 - 3 Immettere il nuovo numero dell'etichetta e confermare con OK.
 - 4 Confermare il passaggio con il tasto Venditore.
⇒ Viene stampata l'etichetta.
 - 5 Prelevare l'etichetta.

3.22.3 Modifica temporanea del testo supplementare

i Il testo supplementare viene utilizzato per visualizzare informazioni aggiuntive su un articolo, ad esempio gli ingredienti, gli allergeni, ecc.

C Per poter modificare il formato dell'etichetta è necessario effettuare le seguenti impostazioni:

- Il testo supplementare può essere creato o modificato nel sottomenu 126.
- Il testo supplementare deve essere abilitato nel sottomenu 231.
- Un ID del testo supplementare deve essere linkato a un PLU nel sottomenu 111.
- Un tasto [Modifica n. TS] deve essere assegnato ai tasti fissi nel sottomenu 232.

- 1 Collocare un articolo sulla bilancia e immettere il numero PLU.
- 2 Premere il tasto [Modifica n. TS].
- 3 Immettere il nuovo testo supplementare e confermare con OK.
- 4 Confermare il passaggio con il tasto Venditore.
⇒ Viene stampata l'etichetta.
- 5 Prelevare l'etichetta.

3.22.4 Modifica temporanea del reparto

i Come per le categorie e i gruppi, i PLU possono essere ordinati in reparti diversi. La combinazione di ID di reparto e di numero PLU è univoca, ad esempio PLU 1 può essere usato in entrambi i reparti 1 e 2.

Primo metodo

C Per poter modificare temporaneamente il reparto, i tasti [Cambio reparto] e [Vendita incrociata] devono essere assegnati ai tasti fissi nel sottomenu 232.

- 1 Collocare un articolo sulla bilancia e immettere il numero PLU.
- 2 Premere il tasto [Cambio reparto].
- 3 Immettere il nuovo Id di reparto e confermare con OK.
- 4 Confermare la modifica con il tasto [Vendita incrociata].
⇒ Lo scontrino/l'etichetta viene stampato.
- 5 Prelevare lo scontrino/l'etichetta.

Metodo alternativo

C In alternativa, un reparto può essere assegnato ai tasti fissi nel sottomenu 114.

- 1 Premere il tasto [Reparto].
- 2 Collocare un articolo sulla bilancia e immettere il numero PLU.
- 3 Confermare con il tasto Venditore.
⇒ Lo scontrino/l'etichetta viene stampato.
- 4 Prelevare lo scontrino/l'etichetta.

i Per poter modificare **permanentemente** il reparto, un tasto [Cambio reparto] deve essere assegnato ai tasti fissi nel sottomenu 232.

4 Menu

4.1 Lavoro con il menu

4.1.1 Accesso al menu



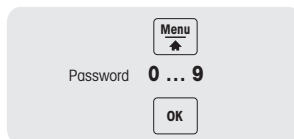

 Password predefinita: 2666666

- 1 Premere il tasto Menu.
- 2 Immettere la password.
- 3 Confermare l'immissione con il tasto OK.



4.1.2 Funzioni dei tasti nel menu

Nel menu si possono utilizzare i seguenti tasti:

Tasto	Nome	Funzione
	Tasto Menu	<ul style="list-style-type: none">• Accesso al menu• Premere e tenere premuto o doppio clic per ritornare rapidamente alla modalità di pesatura
	Tasto Su	Passaggio alla voce precedente
	Tasto Giù	Passaggio alla voce successiva
	Tasto OK	Conferma della selezione
	Tasto Indietro	Passaggio al livello precedente

4.1.3 Navigazione nel menu

- 1 Accedere al menu.
- 2 Con i tasti a freccia verso l'alto/verso il basso selezionare un menu del livello più alto, ad esempio 1 Dati.
- 3 Confermare la selezione con il tasto OK.
- 4 Con i tasti a freccia verso l'alto/verso il basso selezionare un menu, ad esempio 11 Dati articolo.
- 5 Confermare la selezione con il tasto OK.
- 6 Con i tasti a freccia verso l'alto/verso il basso selezionare un sottomenu, ad esempio 111 Banca dati PLU/modifica.



Accesso diretto al sottomenu

- 1 Accedere al menu.
- 2 Immettere il numero del menu o del sottomenu, ad esempio 111.
- 3 Confermare l'immissione con il tasto OK.

4.1.4 Uscita dal menu

- Premere e tenere premuto il tasto Menu fino alla ricomparsa del peso.
- ⇒ Ora la bilancia si trova di nuovo nella modalità operativa normale.
- oppure –
- Premere ripetutamente il tasto Indietro fino alla comparsa della modalità operativa normale.

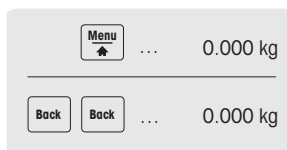

4.1.5 Immissione di testo

Vi sono due modi di immettere testo: tramite i tasti numerici e tramite i tasti fissi.

4.1.5.1 Immissione di testo tramite i tasti numerici

L'immissione di testo sulla bilancia avviene nello stesso modo di un telefono cellulare.

Premere il tasto numerico [00#] per commutare tra i numeri (123) e le lettere (ptw o PTW).

Esempio

Immissione del nome dell'articolo "Pesca":

Tasto	Azione	Display
8	Premere quattro volte	A
1	Premere quattro volte	Pe
1	Premere quattro volte	Pes
5	Premere tre volte	Pesc
9	Premere una volta	Pesca
Abc	Lettere minuscole, prima lettera in maiuscolo	
ABC	Lettere maiuscole	
abc	Lettere minuscole	
Uni	Caratteri Unicode	
Simbolo	Caratteri speciali	

4.1.5.2 Immissione di testo tramite i tasti fissi*

* Per la bPlus-T2 questa funzione non è disponibile.

Quando è necessario immettere testo, l'assegnazione dei tasti fissi commuta su una tastiera che visualizza caratteri alfanumerici.

Con il tasto SHIFT si commuta tra lettere maiuscole, lettere minuscole e caratteri speciali, se del caso.

bPlus-U2 / bPlus-C2

L/C	C1	C2	C3	C4	C5	C6	C7	C8	C9
L1							A À Á Â Ã Ä Å Æ Æ	B	Ç Ç Ç Ç
L2							D D D	E E E E E E E €	F
L3							G	H	I I I I
L4							J	K	L L L L
L5							M	N N N N	O O O O O Ø
L6	P	Q	R R R	S S S S	T T P	U U U U U	V	W	X
L7	Y Y	Z Z Z Z							
L8	SHIFT	SPACE	,:;	[] \	" ' _ !	% & @ \$! ? /	< > * + = #	\$ € ¥ £ © ¢

bPlus-H2

L/C	C1	C2	C3	C4	C5	C6	C7	C8	C9	C10	C11
L1	A ÁÀÁÁÁÁÁ/Æ/À	B	ÇÇÇÇ	ÐÐÐ	ÈÈÈÈÈÐÈÈ	F	G	H	ÌÌÌÌ	J	K
L2	ÌÌÌÌ	M	ÑÑÑÑ	ÓÓÓÓÓØ	P	Q	RÒÒ	SŠSŠ	TÞ	ÚÚÚÚÚÚ	V
L3	W	X	ÝÝ	ÿÿÿÿ							
L4											
L5											
L6											
L7											
L8	SHIFT	SPACE	...:	Ö[]	“”_’	%&@ \$					
L9	◀-+&#	SEVŠ@©	!/?¿								

4.2 Descrizione del menu

4.2.1 Panoramica

Nel menu si può adattare la bilancia alle mansioni specifiche svolte nei settori vendita e backoffice. Singole funzioni o gruppi di funzioni sono accessibili soltanto se si dispone di una licenza. Richiederla al proprio rivenditore.

La disponibilità di diverse voci di menu dipende dalla regione.

Le funzionalità del menu sono organizzate nel seguente albero del menu:

Gruppo di menu	Menu	Sottomenu
1 Dati	11 Dati articolo	111 Banca dati PLU/modifica
		112 Categoria
		113 Gruppo
		114 Reparto
		115 Tara preimpostata
		116 Codice a barre
		117 IVA
		118 Stampa elenco PLU
		119 Stampa etichetta PLU
	12 Magazzino	121 Venditore
		122 Bilancia
		123 Negozio
		125 Cliente
		126 Testo descrizione per tipo
		127 Testo descrizione per ID
		128 Messaggio in funzione
		129 Tracciabilità info
	13 Gestione prezzi	131 Sconto
	14 Pagamento	141 Modalità di pagamento
		142 Libreria valuta

Gruppo di menu	Menu	Sottomenu
2 Configurazione	21 Centro operativo	211 Richiamo articolo
		212 Registrazione articolo
		213 Tara
		214 Rintracciabilità
		215 Prezzo
		217 Sconto
		218 Pagamento
		219 Altri
		23 Impostazioni generali
	232 Tasti funzione (mappatura tasti)	
	233 Venditore	
	235 Licenze	
	236 Training	
	238 Cambio password dominio	
	24 Stampa	242 Stampa tipo
		243 Configurazione etichetta
		245 Configurazione scontrino
		246 Contenuto scontrino
	25 Connettività	251 Rete
		252 Wireless
		256 Server log transazioni
		257 Server dati
		259 Altro
	27 Pannello di controllo	271 Display
		272 Segnale acustico
		273 Risparmio energia
		274 Data e ora
		275 Lingua
	28 Sistema	281 Memoria
		282 Reset
283 Stampa info. di sistema		

Gruppo di menu	Menu	Sottomenu
3 Rendiconti	31 Rapporti singoli	311 Rendiconto vendite
		312 Rendiconto PLU
		313 Rendiconto IVA
		314 Rendiconto venditore
	33 Rendiconto combinazione	331 Ogni giorno
		332 Periodo A
		333 Periodo B
		334 Periodo C
		335 Chiusura negozio
	34 Cancella periodo	341 Cancella periodoA
		342 Cancella periodoB
		343 Cancella periodoC
		244 Cancella tutti i periodi
	36 Rendiconto Z	361 Chiusura giornaliera
		363 Chiusura mensile
364 Chiusura annuale		
365 Auto-configurazione chiusura		
4 Modalità	41 Selezione modalità	
	42 Modalità avvio	
	43 Configurazione preconfezionamento	431 Stampa automatica
		432 Tipo di stampa
		433 Venditore predefinito
		434 Fissa stato predefinito
		435 Min. PLU pezzi tasto richiamo
436 Tipo carta		
5 Avanzato	51 Scanner	511 Configurazione porta
		512 Per richiamare e vendere

4.2.2 Menu Dati

Nel menu **Dati** si possono immettere i seguenti dati:

- Dati articolo (PLU)
- Data Warehouse
- Gestione prezzi

N.	Display	Descrizione	Valori possibili
11 Dati articolo			
111	Banca dati PLU	Modifica PLU Le voci PLU disponibili dipendono dalle impostazioni in 231 Campi di modifica PLU.	Creare nuovo? Voci esistenti
	Numero articolo	Immettere il numero di articolo (PLU)	1 ... 99'999'999
	Numero articolo	Immettere il numero di articolo	Max. 32 caratteri
	Nome dell'articolo #	Immettere fino a 2 nomi di articoli	Ognuno max. 64 caratteri
	Prezzo unitario #	Immettere fino a 5 prezzi unitari	0.01 ... 9'999.99
	Unità di misura	Selezionare l'unità di misura <ul style="list-style-type: none"> • Per articoli in peso usare l'unità kg o 100g. • Per articoli in pezzi usare soltanto PZ. 	1 kg 2 GRM 3 100g 4 PZ 5 Altri
	Personalizza unità	Configurare la propria unità di misura	Max. 32 caratteri
	Limite superiore a	Definire fino a quale peso / quantità di unità si deve usare il primo prezzo scaglionato	0.001 ... 999.999
	Prezzo unitario scaglionato	Definire il prezzo da usare fino al raggiungimento del primo limite di peso / unità	0.01 ... 9'999.99
	Sconto	Concedere uno sconto su questo PLU	Abilita/Disabilita
	Sovrascrittura prezzo	Consentire la sovrascrittura del prezzo per questo PLU	On/Off
	Maggiorazione	Consentire una maggiorazione per questo PLU	Abilita/Disabilita
	Categoria	Selezionare la categoria dell'articolo	1 Nessuno # Categorie esistenti # Nuovo (vedere 112)
	Gruppo	Selezionare il gruppo dell'articolo	1 Nessuno # Gruppi esistenti # Nuovo (vedere 113)
	Preimposta tara	Selezionare una tara preimpostata	1 Nessuno # Valori di tara preimpostata esistenti # Nuovo (vedere 115)
	Numero codice a barre	Selezionare un numero di codice a barre (per creare un nuovo codice a barre vedere 116)	1 ... 99

N.	Display	Descrizione	Valori possibili
111 con- tinua	IVA	Selezionare un'aliquota IVA	1 Nessuno # IVA esistente # Nuovo (vedere 117)
	Testo supplementare	Immettere un testo supplementare	ID (di un testo supplementare esistente) Testo (testo supplementare personalizzato per ogni PLU selezionato)
	Formato etichetta 1	Selezionare un formato di etichetta esistente definito con il software SmartLabel	1 ... 99
	Formato etichetta 2		
	Formato etichetta 3		
	Contrassegno stampa data imballaggio	Attivare/disattivare il contrassegno di stampa per la data di confezionamento. Se è impostato su "On", sono necessari "Tipo data di confezionamento" e "... di imballaggio".	On/Off
	Tipo data di imballaggio	Selezionare il tipo di data di confezionamento. La seguente immissione dipende da questa selezione.	1 Giorni 2 Data
	Giorni di imballaggio	Immettere il numero di giorni	-99 ... 99
	Data di imballaggio	Immettere la data di confezionamento nel formato visualizzato	
	Contrassegno stampa scadenza	Attivare/disattivare il contrassegno di stampa per la scadenza.	On/Off
	Tipo dati scadenza	Se è impostato su "On", sono necessari "Tipo dati scadenza" e "... di scadenza". Selezionare il tipo di data di scadenza. La seguente immissione dipende da questa selezione.	1 Giorni 2 Data 3 Ore 4 Tempo
	Data di scadenza	Immettere il giorno, il mese e l'anno nel formato visualizzato	
	Giorni di scadenza	Immettere il numero di giorni	0 ... 999
	Ore di scadenza	Immettere le ore	0 ... 23
	Tempo di scadenza	Immettere le ore, i minuti e i secondi nel formato visualizzato	
	... di durata minima	Vedere "... di scadenza"	
	DataPersonalizzata1 ...	Vedere "... di scadenza"	-99 ... +99
	DataPersonalizzata2 ...		
	Peso fisso	Immettere un peso a prezzo fisso	1 ... 12.000 Unità [g]
	Immagine 1	Immettere il nome di un'immagine esistente definita con il software SmartLabel	Max. 8 caratteri
Immagine 2			
Immagine 3			

N.	Display	Descrizione	Valori possibili
111 con- tinua	ID informazioni traccia	Immettere l'ID informazioni tracciabilità (riferimento a un gruppo di record di rintracciabilità, vedere 214)	Max. 32 caratteri
	ValoriNutrizionali ID	Immettere l'ID informazioni nutrizionali	1 Nessuno # ID esistenti # Nuovo (vedere 115)
112	Categoria	Definire categorie di articoli	Creare nuovo? Categorie esistenti
	ID categoria	Immettere l'ID della categoria	1 ... 99
	Nome categoria	Immettere il nome della categoria	Max. 32 caratteri
113	Gruppo	Definire gruppi di articoli	Creare nuovo? Gruppi esistenti
		Immettere l'ID del gruppo	1 ... 99
	ID gruppo		
	Nome gruppo	Immettere il nome del gruppo	Max. 32 caratteri
	Contrassegno obbligatorio rintracciabilità	Attivare/disattivare il contrassegno obbligatorio rintracciabilità per il gruppo di articoli	1 Abilita 2 Disabilita
	ID informazioni traccia	Immettere l'ID informazioni tracciabilità	0 ...99999999
114	Reparto	Definire reparti	Creare nuovo? Reparti esistenti
	ID reparto	Immettere l'ID del reparto	1 ... 9999
	Nome reparto	Immettere il nome del reparto	Max. 32 caratteri
	Contrassegno obbligatorio rintracciabilità	Attivare/disattivare il contrassegno obbligatorio rintracciabilità per il gruppo di articoli	1 Abilita 2 Disabilita
	ID informazioni traccia	Immettere l'ID informazioni tracciabilità	0 ...99999999
115	Preimposta tara	Definire le tare preimpostate frequentemente utilizzate	Creare nuovo? Tare preimpostate esistenti
	ID tara	Immettere l'ID della tara preimpostata	1 ... 99
	Nome tara	Immettere il nome della tara preimpostata	Max. 32 caratteri
	Valore tara	Immettere il valore della tara preimpostata	Dipende dalla portata della bilancia

N.	Display	Descrizione	Valori possibili
116	Codice a barre	Definire codici a barre	Creare nuovo? Codici a barre esistenti
	ID codice a barre	Immettere numero codice a barre	1 ... 99
	Nome codice a barre	Immettere il nome del codice a barre	Max. 32 caratteri
	Tipo di codice a barre	Selezionare tipo di codice a barre	1 EAN8 2 EAN13 3 ITF25 4 Code128 5 UPC-A 6 QRCode
	Formato codice a barre	Definire il formato del codice a barre. Il codice a barre dell'esempio (EAN13) è formato dalle seguenti voci: AAAAAA : numero PLU, 6 caratteri BBBBBB : prezzo totale, 6 caratteri C : cifra di controllo del codice a barre, 1 carattere	Vedere [Impostazione di un codice a barre ► pagina 90]
117	IVA	Definire le aliquote IVA	Creare nuovo? Aliquote IVA esistenti
	ID IVA	Immettere l'ID dell'aliquota IVA	1 ... 99
	Nome IVA	Immettere il nome dell'aliquota IVA	Max. 20 caratteri
	IVA interna	Immettere l'aliquota IVA per gli alimenti di consumo immediato, ad esempio in un ristorante	1 ... 100 (%)
	IVA alimento da asporto	Immettere l'aliquota IVA per alimenti da asporto	1 ... 100 (%)
118	Stampa elenco PLU	Stampare l'elenco dei PLU immessi	
	Numero PLU iniziale	Immettere il numero PLU iniziale	1 ... 99'999'999
	Numero PLU finale	Immettere il numero PLU finale	1 ... 99'999'999
119	Stampa etichetta PLU	Stampare le etichette assegnate per i PLU selezionati	
	Numero PLU iniziale	Immettere il numero PLU iniziale	1 ... 99'999'999
	Numero PLU finale	Immettere il numero PLU finale	1 ... 99'999'999

N.	Display	Descrizione	Valori possibili
12 Magazzino			
121	Venditore	Definire venditori	Creare nuovo? Venditori esistenti
	ID venditore	Immettere l'ID del venditore	1 ... 99
	Nome venditore	Immettere il nome del venditore	Max. 32 caratteri
	Password venditore	Immettere la password del venditore	1 ... 9'999'999
	Tasto mappa venditore	Assegnare un tasto Venditore. Per assegnare più tasti Venditore vedere 232.	1 Nessuno 2 Tasto V 3 Tasto V2 4 Tasto V3 5 Tasto V4
122	Bilancia	Immettere i dati della bilancia	
	ID bilancia	Immettere il proprio ID bilancia	1 ... 65'535
	L'ultimo IP è n. bilancia	Invece di un numero individuale di bilancia, l'ultimo segmento dell'indirizzo IP può essere usato come numero di bilancia	On/Off
	Nome bilancia	Immettere il nome della bilancia	Max. 64 caratteri
Reparto	Selezionare il reparto a cui appartiene la bilancia	I reparti devono essere configurati mediante il tool PC	
123	Negozi	Immettere i dati del negozio	
	ID negozio	Immettere l'ID del negozio	1 ... 99
	Nome negozio	Immettere il nome del negozio	Max. 32 caratteri
	Logo negozio	Immettere il logo del negozio	Max. 32 caratteri
	Negozi con manipolazione sicura	Immettere le informazioni per la gestione sicura del negozio, ad esempio "Non fumare"	Max. 32 caratteri
125	Cliente	Immettere i dati del cliente	
	ID cliente	Immettere l'ID cliente	1 ... 999
	Nome cliente	Immettere il nome del cliente	Max. 64 caratteri
	Numero di telefono	Immettere il numero di telefono del cliente	Max. 32 caratteri
	E-mail	Immettere l'indirizzo e-mail del cliente	Max. 64 caratteri
	Indirizzo	Immettere l'indirizzo del cliente	Max. 64 caratteri
	Limite di credito	Immettere il limite di credito del cliente	0 ... 999'999'999
	IVA	Immettere l'aliquota IVA cliente	Max. 64 caratteri
	Sconto	Immettere il tasso di sconto del cliente	0 ... 100 %
	Numero di stampe	Immettere il numero di stampe per gli ordini del cliente	1 ... 99
	Firma	Firma sulla stampa	Abilita/Disabilita
	Stato	Definire lo stato del cliente. Lo stato del cliente può essere impostato su disabilitato solo se non ci sono conti aperti.	Abilita/Disabilita

N.	Display	Descrizione	Valori possibili
126	Descrizione per tipo di testo	Immettere testi organizzati per tipo di testo 126 e 127 memorizzano gli stessi testi. Se desiderato, chiedere al rivenditore di disabilitare la voce di menu che non di desidera usare.	
	Testo di intestazione	Immettere testi di intestazione	Creare nuovo? # Articoli esistenti
	ID	Immettere l'ID del testo di intestazione	1 ... 99'999'999
	Testo	Immettere il testo dell'intestazione	Max. 1 500 caratteri
	Testo piè di pagina	Vedere "Testi di intestazione"	Vedere "Testi di intestazione"
	ID		
	Testo		
	Testo supplementare		
	ID		
	Testo		
	Testo filiale		
	ID		
	Testo		
127	Descrizione per ID	Immettere testi organizzati per ID La modifica di un testo è la stessa di quella per 126.	
128	Messaggio in funzione	Immettere un testo multi righe visualizzato a scorrimento nella riga inferiore	Max. 300 caratteri
129	Tracciabilità info	Immettere le informazioni di tracciabilità	
	Tracciabilità tipo	Selezionare il tipo dell'ID informazioni tracciabilità	1 Pubblico 2 Privato
	ID informazioni traccia	Immettere un identificatore di riferimento usato in PLU, gruppo o reparto; può essere identico al numero di lotto	Max. 32 caratteri
	Codice breve	Immettere un numero breve selezionando un ID informazioni tracciabilità, evitando così numeri di lotto lunghi	Max. 8 caratteri
	Numero lotto	Immettere un identificatore univoco per il lotto	Max. 32 caratteri
	Crea data	Immettere la data di creazione del numero di lotto	1Gen2000...31Dic2027

N.	Display	Descrizione	Valori possibili
13 Gestione prezzi			
131	Sconto	Definire sconti	Creare nuovo? # Sconti esistenti
	ID sconto	Immettere l'ID dello sconto	1 ... 99
	Nome sconto	Immettere il nome dello sconto	Max. 32 caratteri
	Valore sconto	Immettere il valore dello sconto	0 ... 100 (%) 1 ... 999999.99
	Tipo sconto	Selezionare il tipo di sconto	1 Assoluto 2 Percentuale

N.	Display	Descrizione	Valori possibili
14 Pagamento			
141	Modalità di pagamento	Definire fino a 3 modalità di pagamento	Creare nuovo? Modalità esistenti
	ID modalità di pagamento	Immettere l'ID della modalità di pagamento	1 ... 99
	Nome modalità di pagamento	Immettere il nome della modalità di pagamento	Max. 32 caratteri
	Abilita modalità di pagamento	Abilitare/disabilitare la modalità di pagamento	Si/No
	È necessario modificare	Consentire la modifica quando il cliente paga	Si/No
	Consenti gruppo in stampa	Consenti gruppo in stampa	Si/No
	Rimborsa tutto	Consenti rimborso	Si/No
	Consentire Top Up	Consentire il top up	Si/No
	Consenti annullamento	Consentire l'annullamento	1 Non consentito 2 Permetti Modifica 3 Permetti Cancellazione 4 Permetti Modifica e Cancellazione
	Nr. di termini di pagamento	Immettere il numero di termini di pagamento, ad esempio si può pagare 1 o 2 volte	0 ... 99
	Tipo immissione importo	Selezionare il tipo immissione importo	1 Immissione libera 2 Immissione libera limitata 3 Fissato su importo aperto
	Importo predefinito	Selezionare l'importo predefinito	1 Importo aperto 2 Zero
	Importo massimo	Immettere l'importo massimo	0 ... 999'999.99
	Importo minimo	Immettere l'importo minimo	0 ... 999'999.99
Driver	Selezionare il driver	1 Nessuno 2 Pagamento Rosso 3 Magnefe di equilibrio	

N.	Display	Descrizione	Valori possibili
142	Libreria valuta	Definire una libreria di valute	Creare nuovo? Valute esistenti
	ID valuta	Immettere l'ID della valuta	1 ... 199
	Nome valuta	Immettere il nome della valuta	Max. 32 caratteri
	Codice valuta	Immettere il codice della valuta	3 caratteri, secondo le definizioni ISO
	Decimali valuta	Selezionare i decimali della valuta	0...6
	Risoluzione valuta	Selezionare la risoluzione della valuta	0...1000000
	Tasso di cambio	Immettere il tasso di cambio	0...999999
	Simbolo valuta	Immettere il simbolo della valuta	Max. 10 caratteri
	Posizione valuta	Selezionare la posizione della valuta	1 Prefisso 2 Suffisso

4.2.3 Menu Configurazione

Nel menu *Configurazione* si possono immettere i seguenti dati:

- Centro operazioni: configurare l'operazione (richiamo articolo, registrazione, tara, prezzo, ecc.)
- Impostazioni generali: configurare PLU, venditore, gestione utenti, ecc.
- Stampa: configurare la stampa
- Connettività: configurare la connettività
- Pannello di controllo: configurare le impostazioni del pannello di controllo (impostazioni del display, risparmio energia, data e ora, lingua, memorizzazione dati)
- Sistema: impostazioni di memoria, reset della banca dati, reset della bilancia, ecc.

● Alcune funzioni devono essere sia abilitate sia assegnate a un tasto, vedere 232.

I Nel seguito queste funzioni sono contrassegnate con un *.

N.	Display	Descrizione	Valori possibili
21 Centro operativo			
211	Richiamo articolo	Definire il richiamo articolo	
	Azione tasto numerico	Selezionare il metodo di richiamo di un articolo	1 Nessuno 2 Prezzo diretto 3 PLU 4 Numero articolo
	Frazione di pezzo	Abilitare/disabilitare il calcolo proporzionale (prezzo per pezzo), ad esempio quando si vende mezzo melone	Abilita/Disabilita
	Min pezzi tasto richiamo	Numero di caratteri per richiamare il PLU	0 ... 8
	Consenti commutazione PLU tipo	Abilitare/disabilitare la commutazione del tipo di PLU (per peso/per pezzo). Per cambiare il PLU, premere il tasto +.	Abilita/Disabilita
	Stato del peso per transazione	Selezionare lo stato del peso tra due transazioni	1 Nessuno 2 Peso cambiato 3 Indietro a min. transazione
	Origine dati PLU	Selezionare l'origine dati per il richiamo di PLU	1 Locale 2 Remota 3 Remota e locale
	Recupero dati sincr. all'accensione	All'avvio della bilancia, sincronizzare i dati PLU con il server	Abilita/Disabilita
	PLU da indicatore locale	Immettere l'indirizzo della bilancia da cui acquisire i dati PLU	Max. 10 caratteri
	PLU da indicatore server	Immettere l'indirizzo del server da cui acquisire i dati PLU	Max. 10 caratteri
	Timeout tasto richiamo	Intervallo di timeout tra l'azionamento di due tasti	1 0 s 2 0,1 s ... 6 0,5 s
	Numero PLU relativo al testo aggiuntivo	Assegnare un ID di testo supplementare (che ha lo stesso valore dell'ID PLU) al PLU. L'ID del testo supplementare nel sottomenu 111 ha la priorità più bassa.	1 Sì 2 No

N.	Display	Descrizione	Valori possibili
211 con- tinua	Opzione di modifica permanente	Consente modifiche permanenti delle seguenti voci:	
		Commuta tipo PLU	1 Sì
		N. etichetta	2 No
		Data di imballaggio	
		Venduto da	
		Utilizzato per	
		N. ET	
		Valore nutrizionale nr	
212	Registrazione articolo	Definire la registrazione articolo	
	Grandi vendite *	Abilitare/disabilitare la modalità di grandi vendite	Abilita/Disabilita
	Sospendi	Abilitare/disabilitare la sospensione di uno scontrino	Abilita/Disabilita
	Storno	Abilita/disabilita storno	Abilita/Disabilita
	Rimborsa	Abilitare/disabilitare il rimborso	Abilita/Disabilita
	Modifica scontrino merce	Abilitare/disabilitare la modifica dello scontrino merce	Abilita/Disabilita
	Fissa dopo transazione	Selezionare il metodo di fissaggio di un PLU	1 Per opzione 2 Per tasto fisso
	Fissa opzione	Selezionare l'elemento fissato premendo il tasto FISSO	1 Solo tara 2 Tara e PLU 3 Nessuno
	Stampa scontrino per ogni transazione	Abilitare/disabilitare la stampa dello scontrino per ogni transazione	Abilita/Disabilita
	Registra peso per articolo per pezzo	Abilitare/disabilitare la visualizzazione del peso per articoli per pezzo/in pezzi	Abilita/Disabilita
	Focus su PLU dopo registrazione transazione	Abilitare/disabilitare il ritorno a "Immettere numero PLU" dopo la transazione	Abilita/Disabilita
213	Tara	Definire il metodo di taratura	
	Tara manuale	Abilitare/disabilitare l'immissione manuale della tara	Abilita/Disabilita
	Tara piatto	Abilitare/disabilitare l'immissione della tara per pesare in un contenitore vuoto	Abilita/Disabilita
	Preimposta tara	Abilitare/disabilitare la tara preimpostata	Abilita/Disabilita
	Tara cliente	Abilitare/disabilitare la tara cliente / funzione contenitore	Abilita/Disabilita
	Tara PLU preimpostata	Abilitare/disabilitare la tara PLU preimpostata	Abilita/Disabilita
	Tara multipla preimpostata	Abilitare/disabilitare la tara multipla preimpostata (per aggiungere diversi valori di tara)	Abilita/Disabilita
	Tara primaria	Immettere il valore della tara da usare per tutte le transazioni	Dipende dalla portata della bilancia

N.	Display	Descrizione	Valori possibili
214 *	Rintracciabilità * La disponibilità dipende dal paese	Definisci record di rintracciabilità <ul style="list-style-type: none"> Gli ID informazioni tracciabilità devono essere caricati con il tool PC "Trace Manager" Se la rintracciabilità è obbligatoria per l'articolo o il reparto, il PLU può essere selezionato e usato solo con un ID informazioni tracciabilità valido 	
	Visualizza elenco ordinato	Selezionare il criterio di ordinamento	1 Codice breve 2 Numero lotto 3 Data
	Selezione predefinita	Usare la prima elencazione visualizzata	Abilita/Disabilita
	Opzione stampa pubblica	Abilitare/disabilitare la rintracciabilità pubblica	Abilita/Disabilita
	Genera codici brevi	Abilitare/disabilitare la generazione del codice breve da parte della bilancia quando si memorizza il record di rintracciabilità	Abilita/Disabilita
	Metodo di ordinamento	Selezionare il metodo di ordinamento: FIFO: first in - first out LIFO: last in - first out	1 FIFO 2 LIFO
	Record QTY per ogni ID	<ul style="list-style-type: none"> Questo numero viene usato per definire il limite superiore del numero di record di rintracciabilità che possono essere condivisi con un ID informazioni tracciabilità Attivo solo quando il metodo di ordinamento della rintracciabilità è impostato su FIFO o su LIFO 	0...64
	IDInfoTracciabilità Auto link	<p>Quando è abilitato, il numero PLU viene usato come ID informazioni tracciabilità solo durante la transazione per formare la relazione tra PLU e record di rintracciabilità.</p> <p>Quando è disabilitato, il tool PC necessita di aggiornare l'ID informazioni tracciabilità nel campo PLU per formare la relazione.</p>	Abilita/Disabilita
	Tracciabilità PLU obbligatoria	Se è abilitato, compare un messaggio di errore se non si trova un record di rintracciabilità di tracciabilità info ID. Il processo non può continuare.	Abilita/Disabilita
Tipo di immissione selezione tracciabilità	Definire cosa si deve considerare come numero di immissione, solo per a pagina di selezione tracciabilità privata.	1 Codice breve 2 Numero lotto	

N.	Display	Descrizione	Valori possibili
215	Prezzo	Definire l'immissione del prezzo	
	Sovrascrivi prezzo unitario *	Configurazione della sovrascrittura dei prezzi: o in generale o in funzione delle impostazioni PLU nel sottomenu 231	1 Abilita 2 Disabilita 3 Fino a PLU
	Sovrascrive prezzo totale		
	Passa a altro prezzo *	Abilitare/disabilitare il passaggio da un prezzo unitario definito all'altro per PLU. Il prezzo può essere cambiato solo in un prezzo definito nella bilancia per altri PLU.	Abilita/Disabilita
	Immissione diretta prezzo	Abilitare/disabilitare l'immissione diretta del prezzo	Abilita/Disabilita
	100g *	Abilitare/disabilitare la pesatura con prezzo unitario 100 g	Abilita/Disabilita
	Prezzo unitario predefinito *	Per PLU con più di un prezzo singolo, abilitare/disabilitare la commutazione tra il primo e il secondo (ulteriore) prezzo unitario	1 Primo prezzo 2 Secondo prezzo
	Modifica prezzo permanente	Definire come cambiare i prezzi permanentemente	1 Salva come tasto 2 Sempre
	Sovrascrittura prezzo	Abilitare/disabilitare la sovrascrittura diretta del prezzo	Abilita/Disabilita
217	Sconto	Definire il metodo di sconto	
	Sconto su prezzo unitario	Abilitare/disabilitare lo sconto sul prezzo unitario	Abilita/Disabilita
	Sconto su prezzo totale	Abilitare/disabilitare lo sconto sul prezzo totale	Abilita/Disabilita
	Sconto su totale vendite	Abilitare/disabilitare lo sconto sul totale delle vendite	Abilita/Disabilita
	Sconto percentuale	Abilitare/disabilitare lo sconto come percentuale	Abilita/Disabilita
	Sconto assoluto	Abilitare/disabilitare lo sconto come valore assoluto	Abilita/Disabilita
218	Pagamento	Configurare il pagamento	
	Riapri scontrino	Abilitare/disabilitare la riapertura di uno scontrino	Abilita/Disabilita
	Pagamento multiplo	Abilitare/disabilitare le modalità di pagamento multiplo	Abilita/Disabilita
	Metodo di pagamento preimpostato	Selezionare il metodo di pagamento preimpostato	1 Contanti # Oggetti di pagamento predefiniti
	Apri registratore di cassa	Definire il comportamento del registratore di cassa	1 No 2 Manuale 3 Auto 4 Entrambi
	Chiusura del pagamento	Definire come chiudere il pagamento	1 Tasto V 2 Tasto Asterisco
219	Altro	Impostazioni supplementari pagamento	
	Registro modifiche prezzo	Stato: abilitare/disabilitare il file log delle modifiche del prezzo	Abilita/Disabilita

N.	Display	Descrizione	Valori possibili		
23 Impostazioni generali					
231	Campi di modifica PLU	Configurare i dati PLU			
	Numero articolo	Attivare/disattivare il numero di articolo	On/Off		
	Nome dell'articolo #	Numero di nomi articolo	1 Nessuno 2 Nome 1 3 Nome 1 + Nome 2		
	Numero di prezzi unitari	Numero di prezzi unitari	0 ... 5 (prezzi unitari)		
	Livelli prezzo scaglionati	Definire il numero di livelli di prezzo scaglionati	1 ... 99		
	Gruppo	Abilitare/disabilitare il lavoro con gruppi di articoli	On/Off		
	Numero di categorie	Inserire il numero categorie di articoli	1...5		
	IVA	Attivare/disattivare l'IVA	On/Off		
	Preimposta tara *	Definire quali campi compaiono nel sottomenu 111 per creare un PLU	On/Off		
	Unità di misura				
	Sconto				
	Sovrascrittura prezzo				
	Codice a barre				
	Testo supplementare				
	Numero di formati etichetta			Preselezionare quante etichette possono essere assegnate al PLU	1 ... 3
	Contrassegno stampa data imballaggio			Definire quali campi compaiono nel sottomenu 111 per creare un PLU	On/Off
	Tipo data di imballaggio				
	Contrassegno stampa scadenza				
	Tipo dati scadenza				
	Contrassegno stampa durata minima				
	Tipo data durata minima				
	Peso fisso		On/Off		
	Numero di immagini	Immettere il numero di immagini	1...3		
ID informazioni traccia	Attivare/disattivare l'ID informazioni tracciabilità	On/Off			
Valori Nutrizionali ID	Attivare/disattivare le informazioni nutrizionali	On/Off			

N.	Display	Descrizione	Valori possibili
232	Tasto funzione	Assegnare una funzione al tasto fisso	
	Mappatura tasti	<ul style="list-style-type: none"> Selezionare una funzione. Premere il tasto fisso desiderato fino all'emissione di un segnale acustico. Per un tasto fisso del secondo livello, premere il tasto fisso desiderato fino all'emissione di un secondo segnale acustico. Una volta mappata la funzione, vengono visualizzate le coordinate del tasto fisso, ad esempio L3 C1 (riga 3, colonna 1) 	
	Consenti mappatura tasto fisso	Se è impostato su No, le voci del menu non possono essere assegnate a tasti fissi.	Si/No
	Consenti mappatura tasto FN	Se è impostato su Sì, i tasti funzione (ad esempio il tasto Menu) possono essere assegnati a un altro tasto.	Si/No
233	Venditore	Definire il metodo di lavoro con i venditori Per la creazione di un nuovo venditore e la definizione dei tasti venditore vedere 121 e 232.	
	Modalità venditore	Selezionare la modalità venditore	1 Venditore singolo 2 Venditore multiplo 3 Venditore mobile
	Numero di venditori	Numero di venditori attivabili sulla bilancia	1 ... 10
	Tasto Venditore	Selezionare il metodo di richiamo del venditore	1 Come tasto V1 2 V + ID venditore
	Gruppo venditore	Immettere il nome del gruppo venditori.	Max. 64 caratteri
	Tempo di logout automatico venditore	Immettere il tempo dopo cui viene effettuato il logout del venditore se non esegue alcuna azione sulla bilancia	0 ... 99999
235	Licenze	Configurazione di opzioni	
	Immissione licenza	Immettere il numero di licenza. Per ulteriori informazioni sulle possibili opzioni contattare il rivenditore locale.	
	Stampa stato licenza	Selezionare per stampare lo stato della licenza	
	Immissione LID	Immettere l'ID della licenza	
236	Training	Configurazione della funzione di training Per richiamare la funzione di training è necessario assegnare un tasto nel sottomenu 232.	1 Disabilita 2 Per venditore

N.	Display	Descrizione	Valori possibili
238	Cambio password Dominio	Modifica delle password	
	Acceso dominio 1 ...	Cambiare password per il dominio di accesso selezionato.	Vecchia password Nuova password Conferma nuova password
	Acceso dominio 6	Mediante il software ScaleManager si può rinominare il dominio di accesso e assegnare accesso a menu specifici	
	Ripristina per impostazione predefinita	Ripristinare i valori predefiniti di tutte le password dei domini.	Si/No

N.	Display	Descrizione	Valori possibili
24 Stampa			
242	Stampa tipo	Selezionare il tipo di stampa	1 Scontrino 2 Etichetta 3 Totale etichetta 4 Etichetta + Totale etichetta
243	Configurazione etichetta	Definire la stampa dell'etichetta Per configurare il contenuto dell'etichetta è disponibile il tool software SmartLabel. Contattate il rivenditore locale.	
	PLU combinazione	Stampare più di un PLU con il totale sull'etichetta	Si/No
	Copia etichetta	Stampa di una copia dell'etichetta	Abilita/Disabilita
	Indicatore sovrascrittura prezzo unitario	Stampare un indicatore sull'etichetta per Sovrascrivi prezzo unitario	Max. 10 caratteri
	Indicatore sovrascrittura prezzo totale	Stampare un indicatore sull'etichetta per Sovrascrivi prezzo totale.	Max. 10 caratteri
	Indicatore sconto prezzo unitario	Stampare un indicatore sull'etichetta per Sconto prezzo unitario	Max. 10 caratteri
	Indicatore sovrascrittura prezzo totale	Stampare un indicatore sull'etichetta per Sconto prezzo totale.	Max. 10 caratteri
	Etichetta totale limite superiore	Impostare il limite superiore della quantità di transazione per assicurare che tutte le etichette con i dettagli della transazione possano essere stampate completamente sull'etichetta del totale	5 ... 100
	Etichetta per vendite per peso	Selezionare il numero di etichetta per articoli per peso	1 ... 200
	Etichetta per vendite per pezzo	Selezionare il numero di etichetta per articoli per pezzo	1 ... 200
Etichetta per preconfezionamento per peso	Selezionare il numero di etichetta per articoli per peso in preconfezionamento	1 ... 200	
Etichetta per preconfezionamento per pezzo	Selezionare il numero di etichetta per articoli per pezzo in preconfezionamento	1 ... 200	

N.	Display	Descrizione	Valori possibili
243 con- tinua	Sub totale 1	Selezionare il numero di etichetta per il subtotale 1	1 ... 200
	Sub totale 2	Selezionare il numero di etichetta per il subtotale 2	1 ... 200
	Direzione di stampa	Selezionare la direzione di stampa	1 0 2 180
	Check formato etichetta cliente	Controllare se il formato dell'etichetta selezionato è personalizzato o se è configurazione di fabbrica	Abilita/Disabilita
	Check dimensioni formato etichetta	Ignora: stampare l'etichetta del PLU a prescindere dalla lunghezza dell'etichetta reale nella stampante. Se il formato dell'etichetta è più lungo dell'etichetta reale, la parte in eccesso dell'etichetta viene troncata. Se il formato dell'etichetta è più corto dell'etichetta reale, inserire una parte vuota e andare all'inizio dell'etichetta successiva. Controlla per tutte le etichette: confrontare la lunghezza di tutti i formati delle etichette per il PLU richiamato con l'etichetta reale. Se c'è corrispondenza, la stampa avviene, altrimenti compare un messaggio di errore. Selezionarne uno adatto: controllare le dimensioni dei formati delle etichetta PLU degli articoli e selezionare la più adatta per la stampa corrente. Se non si trova un formato dell'etichetta adatto, compare un messaggio di errore; se sono adatte più di un'etichetta, selezionare la prima.	1 Ignora 2 Controlla per tutte le etichette 3 Selezionarne uno adatto
	Log stampa lotto	Selezionare come salvare le transazioni nel file log delle transazioni per un lotto	1 Singolo 2 Multiplo
	Stampa lotto per pezzo	Selezionare come stampare le etichette per lotti di un PLU per pezzo Deciso da tasto multiplo etichetta: il numero di etichette viene impostato premendo il tasto [Etichetta multipla]. Continua finché non si preme Cancella: la bilancia continua a stampare etichette finché non si preme il tasto Cancella.	1 Deciso da tasto multiplo etichetta 2 Continua fino a uscita
	Stampa tara zero	Abilitare/disabilitare la stampa del valore della tara quando è zero	Abilita/Disabilita
	Media giorni zero	Indicare "Media giorni zero" quando "data durata minima" e "data di scadenza" sono descritti da valori di giorni	1 Non stampare 2 Stampa oggi
	Origine ID codice a barre	Selezionare da dove proviene l'ID codice a barre	1 Da PLU 2 Da formato etichetta
Larghezza ITF25	Selezionare la larghezza del codice a barre IFT25	1 Stretto 2 Largo	
ITF25 check tipo cifra	Selezionare ITF25 tipo checkdigit	1 Nessuno 2 Normale 3 Inverso	

N.	Display	Descrizione	Valori possibili
243 con- tinua	Code 128 check tipo cifra	Selezionare Code 128 tipo checkdigit	1 Nessuno 2 Normale 3 Inverso 4 Checksum due seg.
	Tipo EAN13	Selezionare tipo EAN13	1 Normale 2 Compatto
	Code 128 check tipo cifra includi alfa	Quando si calcola la checksum includere caratteri o no	1 Non includere 2 Includi
245	Configurazione scontrino	Definire la stampa dello scontrino	
	Stampa diretta	Abilita/disabilita la stampa diretta dello scontrino	Abilita/Disabilita
	Duplicazione scontrino	Abilita/disabilita la duplicazione automatica dello scontrino	Abilita/Disabilita
	Copia scontrino	Impostazione della stampa di copie dello scontrino	1 Stampa auto 2 Su richiesta 3 No
	Talloncino	Impostazione della stampa di un talloncino	1 Stampa auto 2 Su richiesta 3 No
	Scontrini totale parziale	Stampa di scontrini totale parziale	Si/No
	Lunghezza di alimentazione scontrino inferiore	Impostare la lunghezza dell'alimentazione automatica della carta al termine della stampa	0 ... 100 (mm)
	Lunghezza di alimentazione carta	Impostare la lunghezza dell'alimentazione manuale della carta al termine della stampa	0 ... 100 (mm)
	Larghezza di stampa stampante	Configurare la larghezza di stampa	1 Adatta alla testina di stampa 2 50 mm

N.	Display	Descrizione	Valori possibili
246	Contenuto scontrino	Definire il contenuto dello scontrino Per configurare comodamente il contenuto dello scontrino è disponibile il tool software SmartLabel. Contattate il rivenditore locale.	
	Numero di scontrino	Stampa di un numero di scontrino sullo scontrino	Si/No
	Data e ora	Stampa della data e dell'ora sullo scontrino	Si/No
	Info venditore	Stampa delle informazioni venditore sullo scontrino	Si/No
	Info bilancia	Stampa delle informazioni bilancia sullo scontrino	Si/No
	Info negozio	Stampa delle informazioni del negozio sullo scontrino	Si/No
	Logo	Stampa di un logo sullo scontrino	Si/No
	Testo di intestazione	Selezionare il testo di intestazione da stampare sullo scontrino	1 ... 99'999'999
	Testo piè di pagina	Selezionare il testo del piè di pagina da stampare sullo scontrino	1 ... 99'999'999
	Valori nutrizionali	Stampa di valori nutrizionali sullo scontrino	Si/No
	IVA	Stampa dell'IVA sullo scontrino	Si/No
	Storno	Stampa dello storno sullo scontrino	Si/No
	Modifica	Stampa della modifica sullo scontrino	Si/No
	Codice a barre	Selezionare il codice a barre da stampare sullo scontrino	0...99
	Tara	Stampa della tara sullo scontrino	Si/No
	Prezzo originale	Stampa del prezzo originale sullo scontrino	Si/No
	Arrotondamento	Stampa del prezzo arrotondato sullo scontrino	Si/No
	Risparmio totale	Stampa del risparmio totale sullo scontrino	Si/No
	Informazioni training	Stampa delle informazioni training sullo scontrino	Si/No
	Numero lotto	Stampa del numero di lotto sullo scontrino	Si/No
	Codice a barre nr. del lotto	Selezione del codice a barre per la stampa del numero di lotto	0...99
	Numero di stand	Stampa del numero di stand	Si/No
	Numero lotto testo codice a barre ID	Stampa testo del codice a barre ID numero di lotto	Si/No
	Scontrino per reparto	Stampa di scontrini separatamente per ogni reparto	Abilita/Disabilita
Codice a barre credito cliente	Stampa di un codice a barre specifico per il cliente	0...99	
Vendite totali senza arrotondamento	Stampa il valore totale di vendita senza arrotondamento prima di stampare il valore arrotondato. Stampa il valore totale di vendita senza arrotondamento prima di stampare il valore arrotondato.	Si/No	

N.	Display	Descrizione	Valori possibili	
25 Connettività				
251	Rete	Impostazioni di rete		
	Modalità IP	Selezionare la modalità IP	1 Automatico 2 Statico	
	Indirizzo IP	Immettere l'indirizzo IP		
	Maschera	Immettere la maschera		
	Gateway	Immettere il gateway		
	Porta UDP	Immettere la porta UDP	1 ... 65535	
	Porta TCP	Immettere la porta TCP	1 ... 65535	
252	Wireless	Configurare la rete wireless		
	Stato modulo Wifi		On/Off	
	Tipo connessione Wifi		1 Cliente 2 Access Point	
	AP SSID nome		Max. 32 caratteri	
	AP password		Max. 64 caratteri	
	AP sicurezza		1 Nessuno 2 WEP 3 WPA 4 WPA2	
	Connesso a: SSID della rete connessa			
	Collega alla rete	Collegamento automatico		On/Off
		Config. tipo		1 Auto 2 Manuale
		Indirizzo IP		
		Subnet mask		
		Gateway		
	Configura network	SSID		Max. 32 caratteri
		Sicurezza		1 Nessuno 2 WPA 3 WPA2
		Larghezza canale		
Password			Max. 64 caratteri	

N.	Display	Descrizione	Valori possibili
252 con- tinua	Parametri avanzati	Indirizzo MAC	
		Potenza del segnale in dB	
		Canale selezionato	
		Larghezza canale	
		Velocità in Mbps	
		Modalità pair	On/Off
		Riavvio modulo Wifi	
		Reset di fabbrica	
	Wireless (modulo Dolphin)		
	Indirizzo MAC		
	Ripristina predefinito		
	Indirizzo IP		
	Subnet mask		
	Gateway		
	SSID		Max. 32 caratteri
	Tipo di rete		1 Infrastruttura 2 Ad hoc
	Tipo di crittografia		1 Disabilita 2 WEP 3 WPA 4 WPA2
	Autenticazione		1 Aperta 2 Chiave condivisa
	Lunghezza chiave		1 Lunghezza 64 2 Lunghezza 128
	Formato chiave		1 HEX 2 ASCII
	Chiave di crittografia WEP	Se la lunghezza della chiave è 64 e il suo formato è HEX (due caratteri si uniscono per formarne uno hex, ad esempio 12ab = 0x12 0xab)	Lunghezza fissa: 10 caratteri
		Se la lunghezza della chiave è 64 e il suo formato è ASCII	Lunghezza fissa: 5 caratteri
		Se la lunghezza della chiave è 128 e il suo formato è HEX	Lunghezza fissa: 26 caratteri
		Se la lunghezza della chiave è 128 e il suo formato è ASCII	Lunghezza fissa: 13 caratteri
	Raccolta crittografica		1 TKIP 2 AES
	Chiave di crittografia WPA		8 ... 63 caratteri

N.	Display	Descrizione	Valori possibili
256	Server log transazioni	Definire il server log transazioni	
	Inoltro	Selezionare l'intervallo per l'inoltro il file log transazione	1 Nessuno 2 Immediato 3 Ogni giorno
	Tipo di servizio	Selezionare il tipo di servizio di inoltro	1 Nessuno 2 Avanti automatico 3 Avanti a IP 4 Server
	Indirizzo IP	Immettere l'indirizzo IP	
	Nome dominio	Immettere il nome del dominio	Max. 128 caratteri
	Porta	Immettere la porta	1...65535
	Azione di riversamento	Decidere cosa fare quando si verifica un overflow	1 Elimina il più vecchio 2 Blocca transazione
	Inoltra ora	Inoltrare il log transazione al server	
257	Server dati	Definire il server dati	
	Tipo server dati	Selezionare il tipo di server dati	1 Nessuno 2 Recupero automatico 3 Recupero da IP 4 Server
	Indirizzo IP	Immettere l'indirizzo IP	
	Nome dominio	Immettere il nome del dominio	Max. 128 caratteri
	Porta	Immettere il numero di porta	
	Aggiornare server	Disponibile solo se il tipo di server dati è impostato su "Recupero da IP" o su "Recupero automatico": aggiornamento delle modifiche al server	Abilita/Disabilita
259	Altro		
	Comportamento icona di rete	Selezionare il comportamento dell'icona di rete	1 Identifica dispositivo 2 Server dati 3 Server log transazioni 4 Server SARP
	Server credito cliente	Selezionare il tipo di server credito cliente	1 Server 2 Cliente

N.	Display	Descrizione	Valori possibili
27 Pannello di controllo			
271	Display	Configurazione del display	
	Inattivo	Impostare il display di stand-by	1 Messaggio in funzione 2 Immettere PLU
	Tipo	Selezionare il tipo di messaggio sul display	1 Nessuno 2 Data e ora 3 Messaggio in funzione
	Velocità	Selezionare la velocità del messaggio in funzione	1 Lento 2 Normale 3 Veloce
	Tempo di attesa	Immettere il tempo fino al passaggio del display alla modalità di stand-by	15 ... 300 Unità [s]

N.	Display	Descrizione	Valori possibili
272	Segnale acustico	Configurazione del segnale acustico	
	Cicalino	Attivazione/disattivazione del cicalino	On/Off
	Segnale acustico errore	Selezionare la frequenza del segnale acustico di errore	1 3951 Hz 2 3250 Hz 3 3136 Hz 4 ...
	Segnale acustico tasto	Selezionare la frequenza del segnale acustico emesso dal cicalino quando si preme un tasto	
	Config. segnale acustico tasto	Selezionare la frequenza del segnale acustico emesso dal cicalino quando si configura un tasto	
	Segnale acustico avvio	Selezionare la frequenza del segnale acustico emesso dal cicalino durante l'avvio	1 4186 Hz 2 3951 Hz 3 3250 Hz 4 ...
	Segnale acustico spegnimento	Selezionare la frequenza del segnale acustico emesso dal cicalino durante lo spegnimento	
273	Risparmio energia	Configurazione risparmio energia (salvaschermo)	
	Ora di spegnimento retroilluminazione	Selezionare il periodo di tempo dopo il quale la retroilluminazione si spegne se non vi sono cambiamenti del peso e se non si preme nessun tasto. Quanto minore è il valore impostato, tanto più a lungo dureranno le batterie.	1 Mai 2 1 min 3 2 min 4 5 min 5 10 min
	Ora di spegnimento auto	Selezionare il periodo di tempo dopo il quale si attiva la funzione 'sleep' se non vi sono cambiamenti del peso e se non si preme nessun tasto. Quanto minore è il valore impostato, tanto più a lungo dureranno le batterie.	1 Mai 2 10 min 3 20 min 4 30 min 5 60 min
274	Data e ora	Impostazione della data e dell'ora	
	Data	Immettere il giorno, il mese e l'anno nel formato visualizzato	
	Ora	Immettere le ore, i minuti e i secondi	
	Formato data	Selezionare il formato della data	1 gg-MM-aaa 2 aaaa-MM-GG MM-gg-aaa
	Separatore data	Selezionare il separatore data	1 - 2 / 3 .
	Formato ora	Selezionare il formato dell'ora	1 HH:mm:ss 2 hh:mm:ss tt
	Primo giorno della settimana	Selezionare il primo giorno della settimana	1 Domenica 2 Lunedì
	Sincronizzazione auto		On/Off
275	Lingua	Impostazione della lingua del display	
	Lingua del display	Selezionare la lingua del display	Lingue in funzione del prodotto e della regione
	Lingua di stampa	Selezionare la lingua di stampa	
	Linguaggio tastiera	Selezionare la lingua della tastiera	

N.	Display	Descrizione	Valori possibili
28 Sistema			
281	Memoria	Impostazioni memoria	
	Utilizzo della memoria	Selezionare l'utilizzo della memoria	1 Articolo 2 Evento 3 Log
	Attivazione backup	Configurazione attivazione per backup	1 Nessuno 2 Iberna 3 Spegni
	Ritardo backup	Impostare il ritardo per l'avvio del backup	1 1 min 2 5 min 3 10 min 4 40 min
	Limite backup	Impostare il limite backup	1 Nessuno 2 2 ore 3 6 ore 4 12 ore 5 Ogni giorno 6 Ogni settimana 7 Ogni mese
	Opzione di ripristino della memoria USB	Selezionare l'opzione di ripristino della memoria USB	1 Sovrascrivi 2 Aggiorna 3 Richiesta
282	Reset	Ripristinare le impostazioni predefinite	
	Cancella database	Reset database	
	Configurazione di fabbrica	Ripristinare la configurazione di fabbrica della bilancia	
	Numero iniziale scontrino	Immettere il numero iniziale scontrino per cancella il database	1...99998
	Numero finale scontrino	Immettere il numero finale scontrino per cancella il database	1...99999999
283	Stampa info. di sistema	Stampare le informazioni di sistema	

4.2.4 Menu Rendiconti

Nel gruppo di menu `Rendiconti` si possono creare i seguenti rendiconti:

- Rapporti singoli: rendiconto vendite, rendiconto PLU, rendiconto venditore, ecc.
 - Rendiconti combinazione
 - Cancella periodo
- I**
- Assegnare tasti nel sottomenu 232 per richiamare i rendiconti.
 - Con il software `ScaleManager` è possibile definire e rinominare i periodi da A a C.

N.	Display	Descrizione	Valori possibili
31 Rapporti singoli			
311	Rendiconto vendite	Creare un rendiconto vendite	
	Filtro del periodo	Definire il periodo del rendiconto	1 Oggi 2 Periodo A 3 Periodo B 4 Periodo C
312	Rendiconto PLU	Creare un rendiconto PLU	
	Filtro del periodo	Definire il periodo del rendiconto	Vedere 311
	Filtro dati	Definire un filtro dati	1 Tutto 2 Per intervallo
	Da	Segnalare il numero iniziale	0 ... 99'999'999
	A	Segnalare il numero finale	0 ... 99'999'999
	Elenca per	Definire se gli articoli sono ordinati per numero o per importo	1 Per numero 2 Per importo
	Ordina per	Definire se gli articoli sono ordinati in ordine crescente o decrescente	1 Crescente 2 Decrescente
	Formato rendiconto	Definire il tipo di rendiconto	1 Semplice 2 Deftagliato
313	Rendiconto IVA	Creare un rendiconto IVA	
	Elenca per	Definire il metodo di ordinamento	Vedere 312
	Ordina per	Definire se gli articoli sono ordinati in ordine crescente o decrescente	Vedere 312
314	Rendiconto venditore	Creare un rendiconto venditore	
	Filtro del periodo	Vedere 312	Vedere 312
	Filtro dati		
	Da		
	A		
	Elenca per		
	Ordina per		

N.	Display	Descrizione	Valori possibili
33 Rendiconto combinazione			
331	Ogni giorno	Creare un rendiconto combinazione giornaliero	
	Rendiconto vendite	Includere il rendiconto vendite	Si/No
	Rendiconto PLU	Includere il rendiconto PLU	Si/No
	Rendiconto IVA	Includere il rendiconto IVA	Si/No
	Rendiconto gruppo	Includere il rendiconto di gruppo	Si/No
332	Periodo A	Creare un rendiconto combinazione per il periodo A	
	Vedere "Ogni giorno"		
333	Periodo B	Creare un rendiconto combinazione per il periodo B	
	Vedere "Ogni giorno"		
334	Periodo C	Creare un rendiconto combinazione per il periodo C	
	Vedere "Ogni giorno"		
335	Chiusura negozio	Chiusura dei rendiconti	
	Rendiconto Z	Selezionare l'intervallo di chiusura	1 Chiusura giornaliera 2 Chiusura settimanale 3 Chiusura mensile 4 Chiusura annuale
	Rapporto periodo combinato	Selezionare il periodo del rapporto combinato	1 Oggi 2 Periodo A 3 Periodo B 4 Periodo C

N.	Display	Descrizione	Valori possibili
34 Cancella periodo			
341	Cancella periodo A	Cancellare il contenuto di tutti i rendiconti per il periodo A	Si/No
342	Cancella periodo B	Cancellare il contenuto di tutti i rendiconti per il periodo B	Si/No
343	Cancella periodo C	Cancellare il contenuto di tutti i rendiconti per il periodo C	Si/No
344	Cancella tutti i periodi	Cancellare il contenuto di tutti i rendiconti per tutti i periodi	Si/No

N.	Display	Descrizione	Valori possibili
36 *	Rendiconto Z	* La disponibilità dipende dal paese	
361	Chiusura giornaliera	Eeguire la chiusura giornaliera	Si/No
363	Chiusura mensile	Eeguire la chiusura mensile	Si/No
364	Chiusura annuale	Eeguire la chiusura annuale	Si/No
365	Auto-configurazione chiusura		
	Eeguire l'auto chiusura giornaliera	Attivare la chiusura giornaliera automatica	Si/No
	Eeguire l'auto chiusura mensile	Attivare la chiusura mensile automatica	Si/No

4.2.5 Menu Modalità

Nel menu **Modalità** si può selezionare la modalità operativa e configurare la modalità di preconfezionamento:

N.	Display	Descrizione	Valori possibili
41	Selezione modalità	Selezionare la modalità operativa	1 Vendite 2 Preconfezionamento
42	Modalità avvio	Selezionare la modalità di avvio	1 Vendite 2 Preconfezionamento 3 Ultima modalità
43 Configurazione preconfezionamento			
431	Stampa automatica	Abilitare/disabilitare la stampa automatica (se il peso è stabile)	Abilita Disabilita
432	Stampa tipo	Selezionare il tipo di stampa	1 Scontrino 2 Etichetta 3 Totale etichetta 4 Etichetta + Totale etichetta
433	Venditore predefinito	Immettere l'ID del venditore predefinito	1 ... 1000
434	Fissa stato predefinito	Selezionare quale articolo è fissato con il tasto FISSO	1 Solo tara 2 Tara e PLU 3 Nessuno
435	Min pezzi tasto richiamo	Immettere il numero di caratteri per richiamare il PLU	0 ... 8
436	Tipo carta	Selezionare il tipo di carta	1 Carta termica 2 Etichetta 3 Etichetta su rotolo continuo 4 Linerless 5 Linerless barra nera

4.2.6 Menu avanzato

Nel menu *Avanzato* si possono specificare le impostazioni dello scanner:

I dati codificati in un codice a barre possono essere molto lunghi e complessi per la lettura umana e per l'inserimento manuale tramite tastiera. Uno scanner può essere utilizzato come metodo intermedio per trasferire rapidamente i dati codificati in un codice a barre alla bilancia collegata.

N.	Display	Descrizione	Valori possibili
51 Scanner			
511	Configurazione porta	Definire la configurazione della porta	
	Scanner stato	Abilitare/disabilitare lo scanner	Abilita/Disabilita
	Tipo di porta	Definire il tipo di porta Selezionando COM A o COM B, la configurazione di 511 dipende dallo scanner. Si raccomanda di utilizzare il tipo di porta USB.	1 COM A 2 COM B 3 USB
	Velocità di trasmissione	Definire la velocità di trasmissione	1 4800 2 96000 3 19200 4 38400 5 115200
	Bit dati	Definire i data bit	1 7 Bits 2 8 Bits 3 9 Bits
	Bit stop	Definire gli stop bit	1 1 Bit 2 1.5 Bits 3 2 Bits
	Parità	Definire la parità	1 Nessuno 2 Dispari 3 Pari
512	Per Richiamare e vendere	Definire le impostazioni per richiamare e vendere	
	Definizione richiamo articolo	Definire il richiamo articolo Selezionando "Nessuno", la bilancia prende in esame le informazioni disponibili nel menu "ID codice a barre"; vedere sotto.	1 Per PLU 2 Dall'articolo 3 Prezzo diretto 4 Nessuno 5 Stessa azione con tasto numerico
	ID codice a barre	ID codice a barre	0 ... 99
		Modalità di vendita	1 Auto 2 Manuale
		Tasto Venditore	1 Venditore corrente 2 V1 3 V2 ... # Numero max. di venditori
Modalità vendita predefinita	Definire la modalità vendita predefinita Il venditore corrente utilizza "Auto" per registrare l'articolo scansionato. "Manuale" richiede la conferma del venditore per registrare l'articolo.	1 Auto 2 Manuale	

4.3 Consigli per la configurazione

4.3.1 Consigli per configurare e definire i PLU

Passo 1: configurazione del contenuto di un PLU

Nelle impostazioni predefinite è attivata l'intera estensione dei campi dati PLU. Nel sottomenu 231 si possono attivare/disattivare i campi dati PLU.

Esempio

- Decidere quale o quali date stampare sull'etichetta (Confeziona in, Limite vendita, Scadenza).
- Disattivare il contrassegno stampa della o delle date da non stampare sull'etichetta.

Passo 2: Modifica di elenchi

Per diverse voci PLU la bilancia offre elenchi di selezione invece di immettere direttamente i dati quando si modifica il PLU. Per creare elenchi accedere ai seguenti sottomenu:

- 115: Preimposta tara
- 116: Codice a barre
- 126 / 127: Testi

Passo 3: Impostazioni di rintracciabilità

Per lavorare con la rintracciabilità sono necessarie le seguenti impostazioni:

- 214: Definisci record di rintracciabilità
- 111: Assegnare ID informazioni tracciabilità al PLU

4.3.2 Configurazione di gruppi di venditori

I Se diverse persone lavorano in diverse parti del negozio, ossia su diverse bilance, si possono configurare i gruppi di venditori e creare venditori in ogni gruppo indipendentemente dagli altri.

Per configurare gruppi di venditori procedere nel modo seguente:

- 1 Decidere su quale bilancia lavorerà il gruppo di venditori.
- 2 Su ogni bilancia del gruppo di venditori accedere al sottomenu 233 e selezionare "Gruppo venditore".
- 3 Immettere lo stesso nome del gruppo venditori su ogni bilancia del gruppo di venditori.
- 4 Accedere al sottomenu 121 e creare venditori.
- 5 Uscire dal menu.

I Si tenga presente quanto segue quando si creano venditori in gruppi di venditori:

- In ognuno dei gruppi di venditori si può iniziare con l'ID venditore = 1.
- Ad esempio il venditore 1 nel gruppo di venditori "ABC" e il venditore 1 nel gruppo di venditori "XYZ" possono essere persone diverse.

4.3.3 Esempio di creazione di un PLU

I Per il lavoro con il menu vedere [Accesso al menu ► pagina 53].

- 1 Accedere al menu e navigare al sottomenu 111 Banca dati PLU/modifica.
– oppure –
Accedere al sottomenu numero 111.
 - 2 Premere il tasto OK.
 - 3 Con i tasti a freccia verso l'alto/verso il basso selezionare *Creare nuovo?* e confermare con il tasto OK.
 - 4 Selezionare *Numero articolo* e confermare con il tasto OK.
 - 5 Immettere un numero di articolo ancora non usato e confermare con il tasto OK.
 - 6 Con i tasti a freccia verso l'alto/verso il basso passare dall'una all'altra delle voci PLU configurate.
 - 7 Usare il tasto OK per modificare una voce.
 - 8 Immettere i valori numerici, ad esempio il prezzo, e confermare con il tasto OK.
 - 9 Con i tasti a freccia verso l'alto/verso il basso selezionare una voce dell'elenco, ad esempio unità di misura, e confermare con il tasto OK.
 - 10 Dopo aver effettuato tutte le immissioni obbligatorie, premere ripetutamente il tasto Indietro fino a visualizzare di nuovo il normale display di vendita.
- ⇒ Tutte le impostazioni vengono salvate automaticamente.

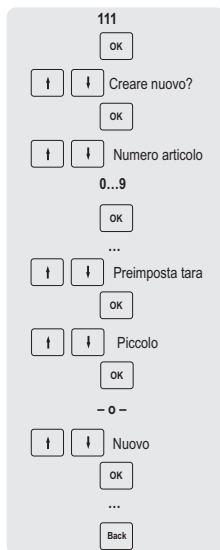

4.3.4 Definizione di un prezzo scaglionato

- 1 Accedere al menu e navigare al sottomenu F231 Campi di modifica PLU.
- 2 Definire il numero di livelli di prezzo scaglionato, ad esempio 3.
⇒ I campi di dati vengono aggiunti automaticamente nel sottomenu F111 Banca dati PLU/modifica.
- 3 Navigare al sottomenu F111.
- 4 Premere il tasto OK.
- 5 Con i tasti a freccia selezionare un PLU esistente o "Creare nuovo?" e confermare con il tasto OK.
- 6 Navigare a "Limite superiore a 1" e premere il tasto OK per modificare la voce.
- 7 Definire fino a quale peso / unità si deve usare il primo livello di prezzo (ad esempio 1 kg) e confermare con il tasto OK.
- 8 Navigare a "Prezzo unitario scaglionato 1" e premere il tasto OK per modificare la voce.
- 9 Definire il prezzo valido fino al primo livello (ad esempio fino a 1 kg) e confermare con il tasto OK.
- 10 Dopo aver immesso tutti i livelli di prezzo scaglionato desiderati, premere ripetutamente il tasto Indietro per tornare al menu principale / alla pagina principale.

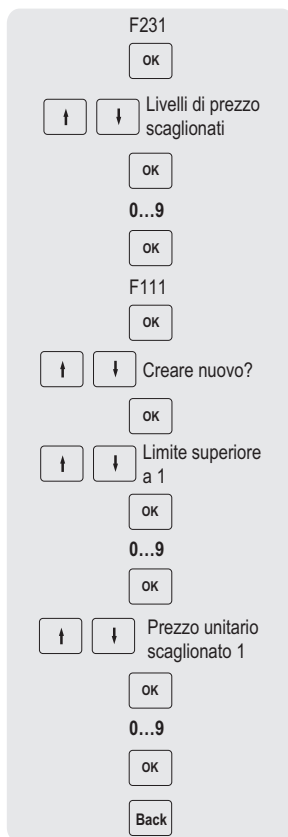

4.3.5 Impostazione di un codice a barre

C Il codice a barre deve essere stato definito nel sottomenu 116.

4.3.5.1 Configurazione di un codice a barre

- 1 Accedere al menu e navigare al sottomenu 116 Codice a barre.
- 2 Premere il tasto OK.
- 3 Con i tasti a freccia selezionare "Creare nuovo?" e confermare con il tasto OK.
- 4 Selezionare "ID codice a barre" e confermare con il tasto OK.
- 5 Immettere un ID del codice a barre ancora non usato e confermare con il tasto OK.
⇒ Il prossimo ID del codice a barre disponibile viene visualizzato di default.
- 6 Con i tasti a freccia selezionare "Nome codice a barre" e confermare con il tasto OK.
- 7 Con la tastiera definire un nome come riferimento per questo codice a barre e confermare con il tasto OK.
- 8 Selezionare "Tipo codice a barre" e confermare con il tasto OK.
- 9 Con i tasti a freccia selezionare il tipo di codice a barre desiderato e confermare con il tasto OK.
⇒ Sono disponibili i tipi di codice a barre EAN 8 e EAN 13 dello standard GS1.
- 10 Selezionare "Formato codice a barre" e confermare con il tasto OK.
- 11 Utilizzare la tastiera per immettere metacaratteri; vedere la tabella seguente.
- 12 Confermare con il tasto OK.
- 13 Premere ripetutamente il tasto Indietro per tornare al menu principale/alla pagina principale.

116

OK

↑ ↓ Creare nuovo?

OK

ID codice a barre

OK

0...9 OK

↑ ↓ Nome codice a barre

OK

0...9 OK

↑ ↓ Tipo codice a barre

OK

↑ ↓ EAN 8

OK

Formato codice a barre

OK

0...9 OK

Back

Contenuto	Metacarattere	Lunghezza
ID bilancia	G	2-5
ID venditore	O	2-4
ID PLU	P	4-8
ID gruppo	W	2-4
ID reparto	F	2-4
ID scontrino	N	2-8
Data corrente	D	2 (AA), 4 (AAMM), 6 (AAMMGG)
Ora corrente	J	2 (HH), 4 (HHMM), 6 (HHMMSS)
Pezzi della transazione	Q	2-4
Prezzo unitario	M	4-8
Prezzo totale	B	4-7
Netto/pezzi	Q	4-6
Pezzi/confezioni	Q	4-6
Numero articolo	A	4-13
Cifra di controllo del codice a barre	C	1
Cifra di controllo parametri	C	1

Esempi

Tipo di codice a barre	Configurazione
Codice a barre EAN 8 con ID scontrino	NNNNNNNC
Codice a barre EAN 8 con numero articolo	AAAAAAC
Codice a barre EAN 8 con prezzo totale	BBBBBBC
Codice a barre EAN 13 con ID scontrino e ID venditore	NNNNNNNOOOOC
Codice a barre EAN 13 con ID scontrino e prezzo totale	NNNNNNBBBBBC
Codice a barre EAN 13 con "contrassegno" identificatore fisso (21), numero articolo e prezzo totale	21AAAAABBBBBBC

Assegnazione di un codice a barre a uno scontrino

Una volta definito, il codice a barre deve essere assegnato a uno scontrino.

- I**
- Per scontrino si può stampare 1 solo codice a barre.
 - Se la definizione del codice a barre è errata, non sarà stampato nessun codice a barre. Contattare il centro di rappresentanza.

- 1 Accedere al menu e navigare al sottomenu 246 *Contenuto scontrino*.
- 2 Premere il tasto OK.
- 3 Con i tasti a freccia selezionare "Codice a barre" e confermare con il tasto OK.
- 4 Immettere l'ID del codice a barre (riferimento) creato prima e confermare con il tasto OK.
- 5 Premere il tasto Indietro per tornare al menu principale/alla pagina principale.

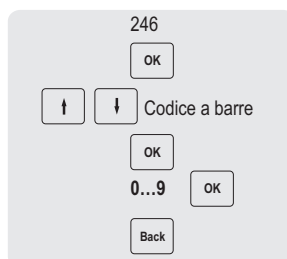

4.3.5.2 Valuta multipla in un codice a barre

- 1 Accedere al menu 142 Libreria valuta.
- 2 Premere il tasto OK per creare una nuova valuta.
- 3 Per la nuova valuta effettuare le seguenti impostazioni:
 - ⇒ **ID valuta:** premere OK per confermare l'ID visualizzato sulla bilancia.
 - ⇒ **Nome valuta:** premere OK per immettere il nome della valuta, ad esempio "Franchi".
 - ⇒ **Codice valuta:** premere OK per immettere il codice della valuta, ad esempio "FRF" per franchi.
 - ⇒ **Decimali valuta:** premere OK per modificare il numero di decimali.
 - ⇒ **Risoluzione valuta:** premere OK per modificare la risoluzione.
 - ⇒ **Tasso di cambio:** premere OK per modificare il valore del tasso di cambio.
 - ⇒ **Simbolo valuta:** premere OK per immettere il simbolo della valuta.
 - ⇒ **Posizione valuta:** premere OK e i tasti a freccia verso l'alto/verso il basso per selezionare l'opzione "Prefisso" o "Suffisso".
- 4 Creare un formato di etichetta con il tool PC con ID codice a barre 1.
- 5 Creare un ID codice a barre ID 1.
Tipo codice a barre: "Code 128"
Formato codice a barre: `$D(ItemUAN -I 6 -ju I)$D(TransactionTotalPrice -I 6 -bu -cur FRF)$D(Checksum -I Normal)`

4.3.6 Stampa etichetta

Seconda etichetta

C Una seconda etichetta è usata per dividere il contenuto totale in 2 etichette quando il contenuto dell'etichetta è più grande delle dimensioni attuali dell'etichetta. A tal fine sono necessarie le seguenti impostazioni:

- Nel sottomenu 231, "Numero di formati etichetta" deve essere impostato su 2.
- Per gli articoli nel sottomenu 111 "ID etichetta" deve essere impostato su "Formato etichetta 1 e Formato etichetta 2".

i Si tengano presenti i seguenti prerequisiti:

- I formati corretti dell'etichetta devono essere definiti e trasferiti tramite tool PC.
- Solo i formati validi dell'etichetta vengono stampati. Ad esempio, se "Formato etichetta 2" è impostato su 0 e "ID etichetta" = 0 non è definito, la seconda etichetta non viene stampata.

Stampa automatica di etichette

C In modalità di preconfezionamento le etichette possono essere stampate automaticamente.

- Nel sottomenu 43 "Stampa automatica" deve essere abilitato.

4.3.7 Configurazione della tastiera

La tastiera (1) offre tasti per assegnare tasti fissi PLU o tasti funzione personalizzati.

bPlus-U2 / bPlus-C2

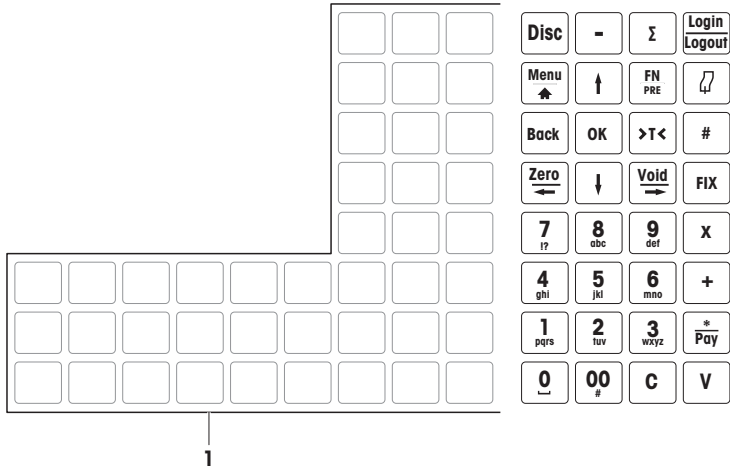

bPlus-T2

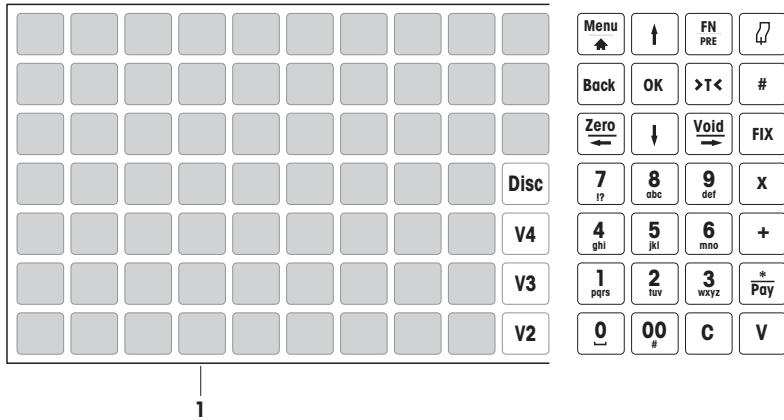

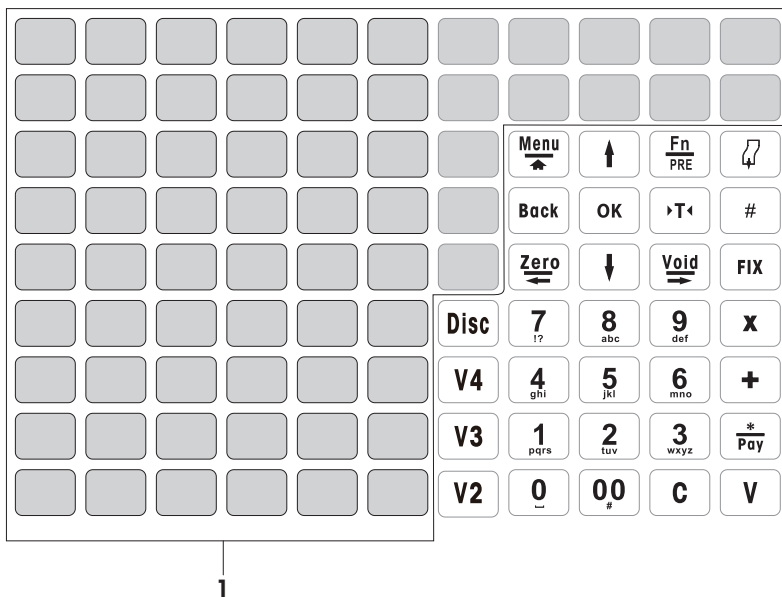

4.3.7.1 Definizione di tasti fissi PLU

I PLU principali possono essere associati ai tasti della tastiera. La bilancia offre due livelli di tasti fissi. Per informazioni su come creare i PLU vedere [Esempio di creazione di un PLU ► pagina 88].

- 1 Accedere al menu e navigare al sottomenu 111 Banca dati PLU/modifica.
- 2 Premere il tasto OK.
- 3 Con i tasti a freccia selezionare un PLU esistente.
– oppure –
Richiamare il numero PLU.
⇒ Il display visualizza il prezzo unitario (al kg) e il nome dell'articolo.
- 4 Premere il tasto fisso desiderato fino all'emissione di un segnale acustico.
⇒ Il PLU è stato assegnato al tasto fisso del primo livello.
- 5 Per assegnare un PLU al secondo livello, premere il tasto fisso desiderato fino all'emissione di un secondo segnale acustico.
- 6 Ripetere i passi 3 e 4 o 3 e 5 per assegnare ulteriori PLU.
- 7 Per uscire dal menu, premere ripetutamente il tasto Indietro fino a visualizzare di nuovo il normale display di vendita.

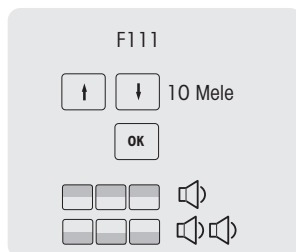

4.3.7.2 Definizione di tasti funzione

I Le funzioni più usate possono essere assegnate ai tasti della tastiera.

- 1 Accedere al menu e navigare al sottomenu 232 *Mappatura tasti*.
- 2 Selezionare una funzione.
- 3 Premere il tasto fisso desiderato fino all'emissione di un segnale acustico.
- 4 Per un tasto fisso del secondo livello, premere il tasto fisso desiderato fino all'emissione di un secondo segnale acustico.
- 5 Una volta mappata la funzione, vengono visualizzate le coordinate del tasto fisso, ad esempio L3 C1 (riga 3, colonna 1).

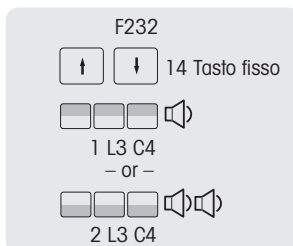

4.3.7.3 Definizione di voci di menu su tasti fissi

I Ai tasti della tastiera si possono assegnare tasti rapidi per richiamare direttamente le voci di menu più usate.

- 1 Accedere al menu e navigare al sottomenu desiderato, ad esempio 111 *Banca dati PLU*.
- 2 Premere il tasto OK.
- 3 Con i tasti a freccia navigare al sottomenu desiderato.
- 4 Premere il tasto fisso desiderato fino all'emissione di un segnale acustico.
⇒ Il PLU è assegnato al tasto fisso del primo livello.
- 5 Per altre voci di menu ripetere i passi 3 e 4.
- 6 Premere ripetutamente il tasto Indietro per tornare al menu principale / alla pagina principale.



4.3.8 Configurazione di una rete di bilance con sincronizzazione dei dati

- Si possono configurare diversi tipi di rete a seconda delle proprie necessità, ad esempio con o senza sincronizzazione dei dati.

Il seguente esempio illustra come configurare una rete di bilance scale con sincronizzazione dei dati all'avvio della bilancia. Per questa opzione si definisce una bilancia come "Server dati / Master" (la bilancia che gestisce i dati) e le altre bilance come "Client" (le bilance da cui vengono richiamati i dati).

Configurazione della bilancia "Server dati/Master"

- Effettuare le seguenti impostazioni nella bilancia "Server dati/Master":

Menu	Sottomenu	Impostazione	Nota
251 Rete	Modalità IP	Automatico	Le bilance sono connesse alla stessa rete e possono comunicare tra loro.
257 Server dati	Tipo server dati	Server	La bilancia funge da server
211 Richiamo articolo	Origine dati PLU	Locale	I PLU vengono memorizzati e gestiti su questa bilancia
	Sincr. dati all'avvio	Disabilitato	Nessuna sincronizzazione dei dati

Configurazione della bilancia "Client"

- È necessario configurare ogni singola bilancia client.

I

- Effettuare le seguenti impostazioni su tutte le bilance "Client":

Menu	Sottomenu	Impostazione	Nota
251 Rete	Modalità IP	Automatico	Le bilance sono connesse alla stessa rete e possono comunicare tra loro.
257 Server dati	Tipo server dati	Recupero automatico	La bilancia funge da client e può acquisire dati da un server.
211 Richiamo articolo	Origine dati PLU	Remoto + locale	I PLU possono essere acquisiti dal server e gestiti localmente.
	Sincr. dati all'avvio	Abilita	I dati vengono sincronizzati all'avvio della bilancia.

- Riavviare la o le bilance client per sincronizzare i dati, ad esempio venditore, gruppo, ecc., con la bilancia "Server dati/Master".

4.3.9 Collegamento della bilancia a una rete o a un PC

Per collegare la bilancia a una rete o a un PC si prega di contattare il rivenditore locale.

4.3.10 Configurazione di rendiconti

4.3.10.1 Configurazione di rendiconti di base

- i**
- I rendiconti di base sono basati su 4 contatori che sommano la quantità per diverse informazioni: "Rendiconto vendite", "Rendiconto PLU", "Rendiconto reparto" ecc.
 - Tutti i rendiconti sono disponibili per 4 periodi di tempo: "Oggi", "Periodo A", "Periodo B" e "Periodo C".
 - Al cambiamento della data, il rendiconto quotidiano (ad esempio "Oggi") passa a quello di ieri. Esso è vuoto di mattina quando di avviano le bilance. Per assicurare dati corretti per tutti i periodi di tempo ("Oggi", "Periodo A", "Periodo B", "Periodo C"), i tipi di rendiconto corrispondenti non possono essere cancellati.

Esempio

- 1 Accedere al menu e navigare al sottomenu
31 Rendiconti base.
- 2 Selezionare il rendiconto da configurare / stampare, ad esempio
311 Rendiconto vendite.
- 3 Impostare "Filtro del periodo" su "Oggi".
- 4 Stampare un rendiconto alla fine del giorno e ripetere la stampa
l'intera settimana.
- 5 Alla fine della settimana navigare al sottomenu 311 Rendi-
conto vendite.
- 6 Impostare "Filtro del periodo" ad esempio su "Periodo A".
⇒ Sarà stampato il fatturato dell'intera settimana.
- 7 Cancellare il rendiconto solo una volta alla settimana.

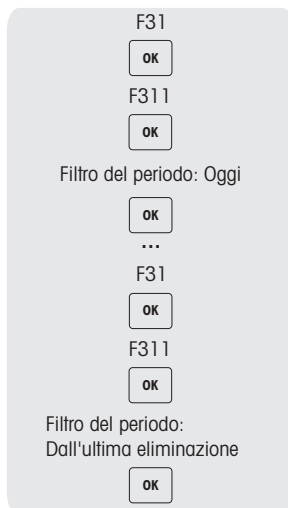

- i**
- Finché tutte le bilance sono connesse in rete e in funzione, il rendiconto stampato su una bilancia include i dati di tutte le altre bilance in rete.
 - Se si spegne una bilancia connessa in rete, i suoi dati non vengono presi in considerazione nel rendiconto.
 - La cancellazione del rendiconto non comporta la cancellazione del registro vendite. La cancellazione del registro vendite non comporta l'azzeramento dei contatori dei rendiconti.

4.3.10.2 Configurazione di rendiconti combinazione

I rendiconti combinazione consentono di stampare diversi rendiconti con una sola operazione. Si può definire il contenuto del rendiconto combinazione nel sottomenu 33.

- 1 Accedere al menu e navigare al sottomenu 33 *Rendiconto combinazione*.
- 2 Con i tasti a freccia navigare al tipo di rendiconto richiesto.
- 3 Selezionare / deselezionare un tipo di rendiconto e confermare con il tasto OK.
- 4 Per aggiungere altri tipi di rendiconto ripetere i passi 2-3.
⇒ Tutti i rendiconti impostati su "Sì" faranno parte del rendiconto combinazione.
- 5 Per stampare il rendiconto combinazione, premere il tasto Asterisco.
– oppure –
Definire un tasto fisso nel menu 232 e avviare la stampa tramite la tastiera.

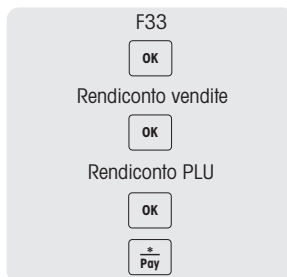

Il periodo di tempo di ogni rendiconto viene definito nel rispettivo sottomenu. È quindi possibile avere diversi periodi di tempo nel rendiconto combinazione, ad esempio un "Rendiconto vendite" di "Oggi" e un "Rendiconto PLU" "Dall'ultima cancellazione".

4.3.10.3 Rendiconto registro vendite

Il rendiconto registro vendite rappresenta l'elenco delle attività della bilancia. Si tratta dello scontrino con il totale giornaliero – tipicamente ciò che il venditore usa per chiudere il giorno.

I dati che usati per il rendiconto registro vendite sono completamente indipendenti dai dati usati nei rendiconti. I dati che usati per il rendiconto registro vendite sono inoltre completamente indipendenti dai dati usati per la fiscalizzazione, i quali sono salvati nella memoria fisica. Anche la cancellazione è indipendente dai dati del rendiconto registro vendite e dai dati del rendiconto.

C Rendiconto registro vendite abilitato nel sottomenu F35.

Vi sono due versioni diverse del rendiconto registro vendite:

- Il rendiconto registro vendite semplice è una somma degli scontrini.
- Il rendiconto registro vendite dettagliato è formato da dettagli PLU per ogni scontrino.

- 1 Accedere al menu e navigare al sottomenu F35.
- 2 Selezione il rendiconto registro vendite che si desidera stampare: il rendiconto registro vendite semplice o dettagliato.
- 3 Premere il tasto [Stampa].
- 4 Riconfermare che si desidera stampare il rendiconto registro vendite selezionato.
⇒ Il rendiconto registro vendite viene stampato e poi tutti i dati vengono cancellati.

- **I** • Assicurarsi di conservare con cura il rendiconto registro vendite stampato, in quanto verrà automaticamente cancellato dopo la stampa. Ciò serve per evitare di avere discordanze nelle informazioni stampate con rendiconti registro vendite errati o stampati due volte che portano a una somma errata alla fine.
- Una volta stampato il rendiconto, la memoria viene cancellata e si crea spazio libero per salvare nuovi dati. Pertanto si raccomanda vivamente di stampare regolarmente il rendiconto registro vendite se la funzionalità è abilitata.
- Per non perdere informazioni sulle transazioni, la memoria non verrà cancellata fino a quando il rendiconto registro vendite non sarà stato stampato. Se il rendiconto non viene mai stampato, la bilancia blocca la memorizzazione delle transazioni finché il rendiconto non è stato stampato.
- La bilancia informa regolarmente l'utente se si sta raggiungendo il limite della memoria. La bilancia non permetterà alcuna nuova transazione quando la memoria è piena al 100 %.
- Agli utenti che non utilizzano il rendiconto registro vendite, si consiglia vivamente di disattivare questa funzione per evitare che la bilancia blocchi la memorizzazione delle nuove transazioni.

4.3.11 Configurazione della modalità bilancia

La bilancia consente operazioni in sia modalità di preconfezionamento sia in modalità vendita. L'impostazione predefinita nel sottomenu 41 è la modalità di preconfezionamento.

Funzioni della modalità vendita

- Totalizzazione degli articoli mediante il tasto Asterisco [*].

Funzioni della modalità di preconfezionamento

- Stampa automatica dopo ogni pesatura
- Stampa etichetta
- Venditore predefinito: in questo modo non è necessario immettere la password venditore ogni volta
- Fissaggio della tara o fissaggio sia della tara sia del PLU per diverse pesature

Queste funzioni possono essere configurate nel sottomenu 43.

Configurazione della modalità di preconfezionamento

- 1 Nel menu 43 effettuare le seguenti impostazioni:
 - ⇒ **Stampa automatica:** definire se la bilancia stampa automaticamente dopo il caricamento del peso per PLU per peso.
 - ⇒ **Tipo di stampa:** definire il tipo di stampa
 - ⇒ **Venditore predefinito:** definire l'ID venditore per la transazione e la stampa
 - ⇒ **Fissa stato predefinito:** per controllare quali devono essere fissati in modalità di preconfezionamento
 - ⇒ **Min. pezzi tasto richiamo PLU:** definire il numero minimo di conteggi dei tasti per il richiamo del PLU in modalità di preconfezionamento
 - ⇒ **Tipo carta:** definire quale tipo di carta si usa.
- 2 Uscire dal menu

Funzionamento in modalità di preconfezionamento

- 1 Premere a lungo il tasto FN/PRE per accedere alla modalità di preconfezionamento.
- 2 Richiamare un PLU per peso.
 - ⇒ Collocare l'articolo sulla bilancia, l'etichetta viene stampata automaticamente.
- 3 Richiamare un PLU per pezzo.
 - ⇒ Immettere il numero di articoli e premere il tasto Venditore per stampare l'etichetta.

Commutazione della modalità bilancia

- Se abilitato, la modalità bilancia può essere commutata mediante il tasto di preconfezionamento.

4.3.12 Funzione di training

Le transazioni di training sono contrassegnate sull'etichetta e per esse si può creare un rendiconto a parte.

Etichetta di training

METTLER TOLEDO

Training

Farm-Raised Catfish

SELL BY 10/18/13 ****TOTAL PRICE****

NET WT. 1.00 LB	UNIT PRICE \$9.99	\$9.99
--------------------	----------------------	---------------

Product of the U.S. www.mt.com/retail-labels

SAFE HANDLING INSTRUCTIONS

This product was prepared from inspected and processed meat and/or poultry. Some food products may contain bacteria that could cause illness if the product is mishandled or cooked improperly. For your protection, follow these safe handling instructions:

- Keep refrigerated or frozen. Thaw in refrigerator or microwave. Keep cold until ready to cook. Separate from other foods. Wash working surfaces with soap and water, sanitize, and rinse after handling raw meat or poultry.
- Cook thoroughly.
- Keep all food hot. Refreeze full meat items usually for 2 days.

MT334

5 Errori e rimedi

In caso di errori commessi dal venditore, nella riga inferiore del display vengono visualizzati i messaggi di errore corrispondenti per circa 1 secondo. I messaggi di errore possono essere cancellati con il tasto C.

N.	Messaggio	• Descrizione / rimedio
1	Operazione rifiutata	<ul style="list-style-type: none"> Le condizioni definite per l'operazione non sono soddisfatte La configurazione del sistema / i diritti dell'utente non sono stati impostati per eseguire l'azione richiesta Il sistema si trova in uno stato in cui l'operazione non è consentita
2	Tara non consentita	<ul style="list-style-type: none"> Il peso deve essere maggiore di 0,000 kg e non deve superare il valore massimo consentito
3	Peso non stabile	<ul style="list-style-type: none"> Le condizioni esterne come le vibrazioni o il vento possono impedire al sistema di visualizzare il corretto valore del peso
5	Transazioni di stampa	<ul style="list-style-type: none"> Per passare a un'altra modalità di funzionamento o riaprire uno scontrino, tutte le transazioni di vendita registrate devono essere stampate o sospese
6	Articolo non trovato	<ul style="list-style-type: none"> L'articolo non è stato trovato nella banca dati, è temporaneamente bloccato o non in magazzino
7	Memoria piena	<ul style="list-style-type: none"> – Cancellare la memoria per poter continuare
8	Tara non trovata	<ul style="list-style-type: none"> Il numero di tara non è stato trovato e non può essere richiamato
9	Carta esaurita	<ul style="list-style-type: none"> – Inserire un nuovo rotolo di etichette
10	Scontrino non trovato	<ul style="list-style-type: none"> Numero di scontrino non trovato nella memoria
11	Venditore non attivo	<ul style="list-style-type: none"> – Login – Se il venditore sta lavorando su un altro dispositivo non più raggiungibile, ritornare a questo dispositivo
12	Peso negativo	<ul style="list-style-type: none"> Il peso visualizzato non deve essere minore di 0,000 kg quando si lavora con i PLU del peso
13	Ripesare	<ul style="list-style-type: none"> Dopo le transazioni, il peso deve essere tolto dal piatto della bilancia
14	Peso eccessivo	<ul style="list-style-type: none"> Il peso supera la portata della bilancia
15	Nessun dato	<ul style="list-style-type: none"> Una vendita può essere registrata solo se è stato richiamato un PLU o se è stato immesso manualmente il prezzo dell'articolo
16	Prezzo negativo dell'articolo	<ul style="list-style-type: none"> Prezzi negativi degli articoli non sono supportati
17	Peso insufficiente	<ul style="list-style-type: none"> Stampa minore di 20 e non supportata – Controllare se il piatto della bilancia viene sollevato da cause esterne
19	Limiti di pezzi	<ul style="list-style-type: none"> – Immettere un valore valido per gli articoli per pezzo (1 ... 9999)
20	Immissione non valida	<ul style="list-style-type: none"> Valore non consentito o maggiore del limite di capacità
21	Voce di elenco non trovata	<ul style="list-style-type: none"> Voce di elenco non trovata
22	Immettere l'importo	<ul style="list-style-type: none"> – Immettere l'importo indicato dal cliente
27	Errore sconosciuto	<ul style="list-style-type: none"> Descrizione dettagliata non disponibile
28	Storno rifiutato	<ul style="list-style-type: none"> L'operazione di storno non può essere eseguita dal lettore di carte di credito. – Riprovare.
29	Tutti i tasti usati	<ul style="list-style-type: none"> Tutti i tasti Venditore definiti sono attualmente usati da altri venditori
30	Password errata	<ul style="list-style-type: none"> – Immettere la password corretta
31	Interruzione dell'alimentazione elettrica	<ul style="list-style-type: none"> La tensione di alimentazione AC non è stabile o la batteria è quasi esaurita Il sistema si spegne automaticamente

N.	Messaggio	• Descrizione / rimedio
32	Errore di rete	<ul style="list-style-type: none"> • Impossibile stabilire la connessione di rete • La trasmissione dati in rete è costantemente o temporaneamente bloccata – Controllare le connessioni via cavo o wireless
33	Scanner non trovato	<ul style="list-style-type: none"> • Impossibile attivare la comunicazione con lo scanner
34	Codice a barre rifiutato	<ul style="list-style-type: none"> • Formato del codice a barre non supportato • Impossibile leggere il codice a barre
35	Transazioni aperte	<ul style="list-style-type: none"> • Allo spegnimento, il sistema ha rilevato transazioni non stampate o in sospenso
36	Venditore non identificato	<ul style="list-style-type: none"> – Identificarsi premendo il proprio tasto Venditore
37	Togliere il peso	<ul style="list-style-type: none"> – Togliere il peso dal piatto della bilancia prima di accenderla
38	Sospeso memoria piena	<ul style="list-style-type: none"> – Richiamare almeno una transazione sospesa prima di sospendere un'altra transazione di vendita
40	Valore fuori scala	<ul style="list-style-type: none"> – Immettere un valore minore o maggiore
42	Vecchia tara cancellata	<ul style="list-style-type: none"> • Numero eccessivo di valori registrati della tara. I valori più vecchi della tara sono stati cancellati per memorizzare i valori più recenti
44	Dati di rintracciabilità mancanti	<ul style="list-style-type: none"> • L'operazione di transazione è stata rifiutata perché mancano dati
45	Sopra il peso limite	<ul style="list-style-type: none"> • Il peso è maggiore del limite delle informazioni di rintracciabilità
46	Chiudere il registratore di cassa	<ul style="list-style-type: none"> – Chiudere il registratore di cassa
47	Pagamento incompleto	<ul style="list-style-type: none"> – Concludere il pagamento
48	Tara preimpostata non definita	<ul style="list-style-type: none"> – Definire le tare preimpostate
49	Scontrino non trovato	<ul style="list-style-type: none"> • Impossibile trovare il numero di scontrino nel file log
50	Prezzo totale o unitario non definito	<ul style="list-style-type: none"> – Riavviare la transazione dall'inizio
51	La memoria sta raggiungendo i limiti di capacità	<ul style="list-style-type: none"> • Circa l'85% della memoria assegnata è pieno – Per evitare il bloccaggio del sistema, accedere alla modalità di configurazione e selezionare il metodo di backup preferito
52	Scontrino non chiuso	<ul style="list-style-type: none"> – Chiudere o sospendere lo scontrino
53	Mettere e togliere di nuovo la merce	<ul style="list-style-type: none"> • Dall'ultima transazione il movimento sul piatto della bilancia non è stato minore del peso minimo per la transazione – Sollevare gli articoli da pesare e rimetterli sul piatto
54	Peso minore del limite inferiore di vendita	<ul style="list-style-type: none"> – Aumentare il peso
55	Limite superiore del peso superato	<ul style="list-style-type: none"> – Ridurre il peso
56	Merci preziose	<ul style="list-style-type: none"> – Pesare la merce preziosa su una bilancia con risoluzione maggiore
57	Carta non prelevata	<ul style="list-style-type: none"> – Prelevare l'etichetta
58	Etichetta troppo corta	<ul style="list-style-type: none"> • Le etichette del rotolo per le etichette inserito sono troppo strette per poter stampare l'etichetta completa – Sostituire il rotolo per le etichette con uno adatto

N.	Messaggio	• Descrizione / rimedio
59	Nessun formato etichetta personalizzato	– Scaricare i formati personalizzati delle etichette
60	Accedi a modalità rimborso	<ul style="list-style-type: none"> • Si sta tentando di aprire uno scontrino di rimborso – Accedere a modalità rimborso
61	100 g non supportato	<ul style="list-style-type: none"> • Il prezzo unitario non può essere diviso per 10, ad esempio 2,95 – Per la funzione 100 g usare solo prezzi unitari divisibili per 10, ad esempio 2,90
62	Nessun formato etichetta	• Formato etichetta corrente non valido
63	Errore nel formato etichetta	• Il formato dell'etichetta corrente è errato
64	Testina di stampa surriscaldata	– Attendere che la testina di stampa si sia raffreddata
65	Testina di stampa copia versione	– Sostituire la testina di stampa con una autorizzata
66	ET non trovato	• Nessun link con il numero ET (testo supplementare) nel database
67	Data non valida	– Immettere una data valida nel formato visualizzato
68	Ora non valida	– Immettere un'ora valida nel formato visualizzato
69	Venditore non trovato	• Il venditore con l'ID immesso non esiste
70	Altro tasto login venditore	– Il venditore ha già effettuato il login con un altro tasto
71	Traccia non trovata	• Record di rintracciabilità non trovato
72	Tipo di stampa incompatibile	• Il tipo di stampa dello scontrino corrente non è compatibile con il tipo di bilancia
73	Oltre al limite delle transazione	• La quantità di transazione ha superato il limite superiore
74	Errore server	• Server dati remoto non raggiungibile
75	Server inattivo	• Server dati remoto non attivo
77	Spegnimento	• Assicurare che la stampante sia alimentata e accesa
79	Stampante occupata	– Attendere
80	Alloggiamento aperto	– Chiudere la copertura della stampante
81	Time-out	– Premere di nuovo il tasto per stampare
82	Password errata	– Immettere la password corretta
83	Password errata	– Immettere la password corretta
84	Dimensioni etichetta non appropriate	• La larghezza dell'etichetta e la larghezza della carta si corrispondono
85	Errore di connessione server / periferica USB	– Connettere e riprovare
87	Raggiunto il 50 % della memoria bilancia	– Collegare una periferica USB o connettersi al server per evitare il bloccaggio della transazione

N.	Messaggio	• Descrizione / rimedio
88	Raggiunto il 75 % della memoria bilancia	– Collegare una periferica USB o connettersi al server per evitare il bloccaggio della transazione
89	Raggiunto il 90 % della memoria bilancia	– Collegare una periferica USB o connettersi al server per evitare il bloccaggio della transazione
90	Tutti i numeri di scontrino usati	<ul style="list-style-type: none"> • Il numero di scontrino già esiste • Il contatore scontrini può aver raggiunto i limiti – Esportare o caricare vecchi scontrini
91	Stampa diretta non consentita	• Il prezzo diretto non è consentito nella funzione inventario
92	La transazione aperta già esiste	• Impossibile aprire lo scontrino dall'elenco, in quanto già esiste uno scontrino aperto
95	Nessuno scontrino aperto	• Non vi sono scontrini aperti da visualizzare per il tasto Venditore premuto
96	BD piena	• Il database è pieno
97	Periferica USB non trovata	– Inserire la periferica di memoria USB per supportare il backup dei dati
98	Premere il pulsante di taratura	– Premere il pulsante di taratura per accedere al menu. In caso contrario non è possibile effettuare modifiche.
99	Tasto primario già usato	• Il tasto primario è già usato da un altro articolo
100	Menu non trovato	• Il numero di menu immesso non esiste
101	Valore non valido	• Formato della data o valore non interno all'intervallo definito
102	Errore - DB pieno	<ul style="list-style-type: none"> • Errore di aggiornamento rendiconti • La memoria del database può essere piena
103	Troppe bilance in rete	– Ridurre il numero di bilance in rete
104	Esportazione locale e/o inoltra devono essere su richiesta	– Impostare "Fiscalizzazione" o "Inoltra su richiesta".
106	Batteria guasta	– Batteria di backup guasta
107	Superato l'intervallo di zero	– Ridurre il peso prima dell'azzeramento
108	Link stampante non corretto	• Link di stampa non corretto
109	Alcune merci oggetto della transazione non possono applicare il prezzo socio	• Il prezzo socio non è disponibile per l'articolo oggetto della transazione.
110	Immettere importo top-up valido	– Immettere un importo top-up valido
111	Il venditore corrente ha già verificato il socio	• Il socio è stato già verificato dal venditore corrente
112	Scontrino top-up è aperto	– Chiudere lo scontrino top-up prima di accedere a un altro scontrino

N.	Messaggio	• Descrizione / rimedio
114	Tipo di codice a barre nr. del lotto non valido	<ul style="list-style-type: none"> • Il codice a barre non può essere usato per la stampa del codice a barre del numero di lotto
115	Immissione limitata	<ul style="list-style-type: none"> • La voce per l'immissione è limitata
117	Scontrino bloccato	<ul style="list-style-type: none"> • Scontrino bloccato – Pagare nella stessa bilancia
118	Il record di tracciabilità non è valido	<ul style="list-style-type: none"> • I campi obbligatori per il record di tracciabilità non sono validi
119	Questo venditore è fisso per altri tasti V	<ul style="list-style-type: none"> • Questo venditore è fisso per altri tasti V
121	Nessun venditore corrente in bilancia	<ul style="list-style-type: none"> • Nessun venditore corrente connesso
123	Il tasto Venditore non è disponibile	<ul style="list-style-type: none"> • Il tasto Venditore non è disponibile
124	Stampa scontrino di rimborso	<ul style="list-style-type: none"> • Impossibile aggiungere una transazione a prezzo di vendita positivo per il rimborso dello scontrino • Prima stampare lo scontrino di rimborso
125	Lo scontrino è bloccato nella bilancia n.:	<ul style="list-style-type: none"> • Lo scontrino richiesto è bloccato nella bilancia n. #
127	Valuta straniera non definita	<ul style="list-style-type: none"> • Non ci sono valute straniere disponibili in bilancia
128	Codice valuta non valido	<ul style="list-style-type: none"> – Immettere un codice valuta valido con 3 caratteri
131	Rilevato errato parametro di sistema	<ul style="list-style-type: none"> • Rilevato errato parametro di sistema
135	DB a breve pieno - no nuovi articoli	<ul style="list-style-type: none"> • Il database degli articoli sarà presto pieno – Non creare più nuovi articoli nella bilancia
136	Operazione negata - DB pieno a breve	<ul style="list-style-type: none"> • Operazione rifiutata perché il database degli articoli è quasi pieno
137	Operazione negata - DB pieno	<ul style="list-style-type: none"> • Operazione rifiutata perché il database degli articoli è completamente pieno
140	Errore irreversibile nel DB. Provare a riavviare la bilancia.	<ul style="list-style-type: none"> • Errore irreversibile nei database – Provare a riavviare la bilancia
142	Driver disabilitato	<ul style="list-style-type: none"> • Connessione non riuscita perché il driver è disabilitato
143	Impossibile aggiornare la password	<ul style="list-style-type: none"> • Il valore specificato per la nuova password non soddisfa i requisiti di cronologia di questo dominio
144	Password già utilizzata	<ul style="list-style-type: none"> • Il valore specificato per la nuova password è già usato da altri
145	Impossibile aggiornare la password	<ul style="list-style-type: none"> • La password immessa non coincide
146	Impossibile aggiornare la password	<ul style="list-style-type: none"> • La password non può essere impostata su un valore nullo
147	Nessun modulo wireless rilevato	<ul style="list-style-type: none"> • Nessun modulo wireless installato • Modulo wireless temporaneamente non accessibile (riavvio in corso)
148	Diritti di accesso negati	<ul style="list-style-type: none"> • Nessun diritto di accesso per il venditore corrente

N.	Messaggio	• Descrizione / rimedio
149	Inserire prima la modalità di vendita	<ul style="list-style-type: none"> • Si sta tentando di aprire uno scontrino di vendita – Inserire prima la modalità di vendita
150	Stampare la transazione dei venditori	<ul style="list-style-type: none"> – Stampare la transazione aperta tramite il tasto Venditore
151	Si prega di stampare prima l'etichetta totale aperta	<ul style="list-style-type: none"> • Impossibile aggiungere una transazione di vendita allo scontrino di riconfezionamento – Prima stampare lo scontrino di riconfezionamento
152	Nessun valore nutrizionale	<ul style="list-style-type: none"> • Nessun valore nutrizionale con questo ID
158	Non esistono file	<ul style="list-style-type: none"> • Non esistono file
159	Non è necessario riaprire lo scontrino annullato	<ul style="list-style-type: none"> • Non è necessario riaprire uno scontrino annullato
161	Errore di comunicazione	<ul style="list-style-type: none"> • Errore di comunicazione
164	Una metrica di misurazione diversa non è supportata nella stessa bilancia	<ul style="list-style-type: none"> • Una metrica di misurazione diversa non è supportata sulla stessa bilancia
168	Scontrino vuoto	<ul style="list-style-type: none"> • Il ticket dell'ordine ha solo transazioni annullate
169	Centro assistenza non configurato	<ul style="list-style-type: none"> • Centro assistenza non configurato
171	Numero dipartimento non valido	<ul style="list-style-type: none"> • Si sta tentando di effettuare una transazione con un articolo che non appartiene al reparto corrente della bilancia
172	Prezzo totale è nascosto	<ul style="list-style-type: none"> • Prezzo totale è nascosto – Confermare il prezzo unitario
180	Si prega di cancellare il PLU prima di fare lo zero	<ul style="list-style-type: none"> – Cancellare il PLU prima dell'azzeramento
181	Errore connessione	<ul style="list-style-type: none"> • Errore nel collegamento al server
184	Nessun aggiornamento disponibile	<ul style="list-style-type: none"> • Nessun aggiornamento disponibile
185	Errore tastiera	<ul style="list-style-type: none"> • Rilevato malfunzionamento della tastiera – Assicuratevi di utilizzare la bilancia in un ambiente asciutto

6 Dati tecnici



Le capacità disponibili dipendono dal paese.

6.1 bPlus-U2

Dati della bilancia

3 / 6 kg intervallo doppio, e = 1 / 2 g, carico minimo 20 g
6 / 15 kg intervallo doppio, e = 2 / 5 g, carico minimo 40 g
15 / 30 kg intervallo doppio, e = 5 / 10 g, carico minimo 100 g
12 kg, e = 2 g, carico minimo 40 g

Display del cliente e dell'operatore

Indicatore del peso 6 cifre
Tara 5 cifre
Indicatore del prezzo unitario 6 cifre
Prezzo totale 7 cifre
Riga del testo 16 caratteri alfanumerici
Tipo di display 1 riga, matrice di punti

Condizioni ambientali

Temperatura di esercizio -10 °C ... +40 °C
Temperatura di immagazzinamento -10 °C ... +50 °C
Umidità relativa 85 %, senza formazione di condensa

Dati elettrici

Rete di alimentazione 100–240 V AC, 50 / 60 Hz
Potenza assorbita in stand-by < 0,5 W
Efficienza energetica in funzione > 85 %

6.2 bPlus-C2

Dati della bilancia

3 / 6 kg intervallo doppio, e = 1 / 2 g, carico minimo 20 g
6 / 15 kg intervallo doppio, e = 2 / 5 g, carico minimo 40 g
15 / 30 kg intervallo doppio, e = 5 / 10 g, carico minimo 100 g

Display del cliente e dell'operatore

Indicazione del peso 6 cifre
Tara 5 cifre
Indicatore del prezzo unitario 6 cifre
Prezzo totale 7 cifre
Riga del testo 16 caratteri alfanumerici
Tipo di display 1 riga, matrice di punti

Condizioni ambientali

Temperatura di esercizio -10°C ... +40°C
Temperatura di immagazzinamento -10°C ... +50°C
Umidità relativa 85%, senza formazione di condensa

Dati elettrici

Rete di alimentazione 100–240 V AC, 50 / 60 Hz
Potenza assorbita in stand-by < 0,5 W
Efficienza energetica in funzione > 85 %

6.3 bPlus-T2

Dati della bilancia

3 / 6 kg intervallo doppio, e = 1 / 2 g, carico massimo 6 kg
6 / 15 kg intervallo doppio, e = 2 / 5 g, carico massimo 15 kg
15 / 30 kg intervallo doppio, e = 5 / 10 g, carico massimo 30 kg

Display

Indicatore del peso 6 cifre
Indicatore del prezzo unitario 6 cifre
Prezzo totale 7 cifre
Tara 5 cifre
Tipo di display 1 riga, matrice di punti o a segmenti

Condizioni ambientali

Temperatura di esercizio -10 °C ... +40 °C
Temperatura di immagazzinamento -10 °C ... +50 °C
Umidità relativa 85 %, senza formazione di condensa

Dati elettrici

Rete di alimentazione 100–240 V AC, 50 / 60 Hz, 1,6 A

6.4 bPlus-H2

Dati della bilancia

6 / 15 kg intervallo doppio, e = 2 / 5 g, carico massimo 15 kg
15 / 30 kg intervallo doppio, e = 5 / 10 g, carico massimo 30 kg

Display

Indicazione del peso 6 cifre
Indicatore del prezzo unitario 6 cifre
Prezzo totale 7 cifre
Tara 5 cifre
Tipo di display 1 riga, matrice di punti

Condizioni ambientali

Temperatura di esercizio -10 °C ... +40 °C
Temperatura di immagazzinamento -10 °C ... +50 °C
Umidità relativa 85 %, senza formazione di condensa

Dati elettrici

Rete di alimentazione 100–240 V AC, 50 / 60 Hz, 1,6 A

Sospensione

Lunghezza 223 mm
Diametro esterno 36 mm
Diametro del foro della vite 8 x 7 mm

6.5 Conformità

La conformità alle seguenti norme è indicata dalla corrispondente marcatura applicata al prodotto.

Questo prodotto è conforme alla direttiva CEM 2014/30/CE, alla direttiva sulla bassa tensione 2014/35/CE e alla direttiva sugli strumenti per pesare a funzionamento non automatico 2014/31/CE. La dichiarazione di conformità completa è disponibile online nel sito

<http://www.mt.com/retail-manuals>



6.6 Opzioni/accessori

 Per aggiungere alla bilancia una delle opzioni/uno degli accessori sopra indicati, si prega di rivolgersi al rivenditore locale.

www.mt.com

Per ulteriori informazioni

Mettler-Toledo GmbH

Im Langacher 44
8606 Greifensee, Switzerland
www.mt.com/contact

Soggetto a modifiche tecniche.
© Mettler-Toledo GmbH 09/2020
30628034G it



30628034