

Flexibele oplossingen Stimuleer verkoop

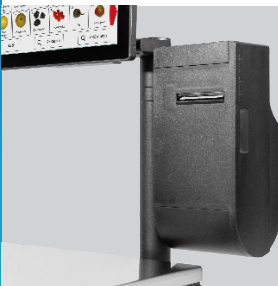

Aanpasbare configuraties

De FreshWay T is een flexibele weegoplossing met grote, kleurrijke displays en diverse printers ter ondersteuning van de zelfbediening en het gebruik op lagere toonbanken. Het klantendisplay is geschikt voor het tonen van informatie met veel grafische afbeeldingen voor verkoopstimulering en een betere klantinteractie.



Veelzijdig printen

De FreshWay T omvat 2" of 3" etiketten, linerless en bonprinters die geschikt zijn voor elke toepassing. De dubbele printfunctie met een op een stang gemonteerde printer en een remote printer garandeert nog meer flexibiliteit.



Duurzame behuizing

De schokbestendige aluminium behuizing met antikleefoppervlak beschermt de FreshWay T weegschaal tegen gemorst materiaal, zuren, zouten en vetten. Hierdoor is deze weegschaal ideaal voor gebruik op de lange termijn, zelfs in veel-eisende retailomgevingen.



Intuïtieve software

De gebruikersinterface van FreshWay T garandeert een eenvoudige bediening met weegschalsoftware die eenvoudig door zowel nieuwe als ervaren personeelsleden kan worden gebruikt. Minder trainingstijd betekent lagere kosten en meer tijd voor een hoogwaardige klantenservice.



FreshWay T

De FreshWay T torenweegschaal is een geavanceerde pc-weegschaal die ideaal is voor lagere toonbanken. Het ergonomische design van het verhoogde display maakt de bediening eenvoudig en handig, voor processen die sneller en nauwkeuriger verlopen. Flexibele configuraties ondersteunen meerdere toepassingen voor personeelsleden en klanten, inclusief zelfbedieningstoepassingen.

Het robuuste, hoogwaardige ontwerp van de FreshWay T garandeert een toekomstbestendige weegtechnologie, zelfs in de meest veeleisende retailomgevingen.

Technische gegevens

FreshWay T

Touchscreen-display

- 12,1" (30,7 cm) functioneel touchscreen met een heldere, contrastrijke TFT LED-achtergrondverlichting
 - Schermresolutie: 1024 x 768 pixels
- Continue kantelinginstelling (traploos)
- Optioneel 15,6" (39,6 cm) display verkrijgbaar
 - Schermresolutie: 1366 x 768 pixels

Klantdisplay (optie)

- Klantdisplay van 12,1" (30,7 cm) met een heldere en contrastrijke LED-achtergrondverlichting
 - Schermresolutie: 1024 x 768 pixels
- Klantdisplay van 15,6" (39,6 cm) met een heldere en contrastrijke TFT LED-achtergrondverlichting
 - Schermresolutie: 1366 x 768 pixels

Printers

- Afdrukbreedte: 56 mm
- Papierbreedte: 44-62 mm
- Afdruksnelheid: tot 150 mm/sec.
- Afdrukresolutie: 8 dots/mm
- Aparte knop voor papiertoevoer
- Opties voor de op stang gemonteerde printer:
 - 2" (50,8 mm) ticketprinter
 - 2" (50,8 mm) etiketprinter
 - 2" (50,8 mm) linerless printer
 - 3" (76,2 mm) linerless printer
- Optionele remote printers (afstand tot 4 m):
 - 3" (76,2 mm) etiketprinter
 - 3" (76,2 mm) linerless printer
- Dubbele printerfunctie

Processor

- Intel®-processor

Dataopslag

- Tot 8 GB RAM
- Tot 128 GB Flash

Besturingssysteem

- Microsoft Windows®

Weegschalsoftware

- UC3-applicatie
- VCO-applicatie

Stroomvoorziening

- 100-240 VAC, 50-60 Hz

Gemiddeld energieverbruik

- Tijdens gebruik: ca. 26 W

Interfaces en protocollen

- Gigabit Ethernet-interface (10/100/1000)
- 1 x RJ11 interface voor regeling van de kassalade
- 2 x USB 2.0 poorten
- 2 x USB 3.0 poorten
- Geïntegreerde oplossing voor draadloze datatransmissie conform de standaard IEEE 802.11 ac/a/b/g/n (2T2R) en compliant met 2 x 2 MIMO

Behuizing

- Stootbestendige behuizing van gegoten aluminium
- Kleur: zwart

Weegbereik	3 kg / 6 kg*	6 kg / 15 kg*	3 kg / 6 kg / 15 kg	TRM
Schaalverdeling	1 g / 2 g	2 g / 5 g	1 g / 2 g / 5 g	-
Minimale belasting	20 g	40 g	20 g	-

*Optioneel met kantelingscompensatie

Intel is een gedeponeerd handelsmerk van Intel Corporation in de VS en/of in andere landen. Microsoft® en Windows® zijn gedeponeerde handelsmerken van Microsoft Corporation in de Verenigde Staten en/of andere landen.

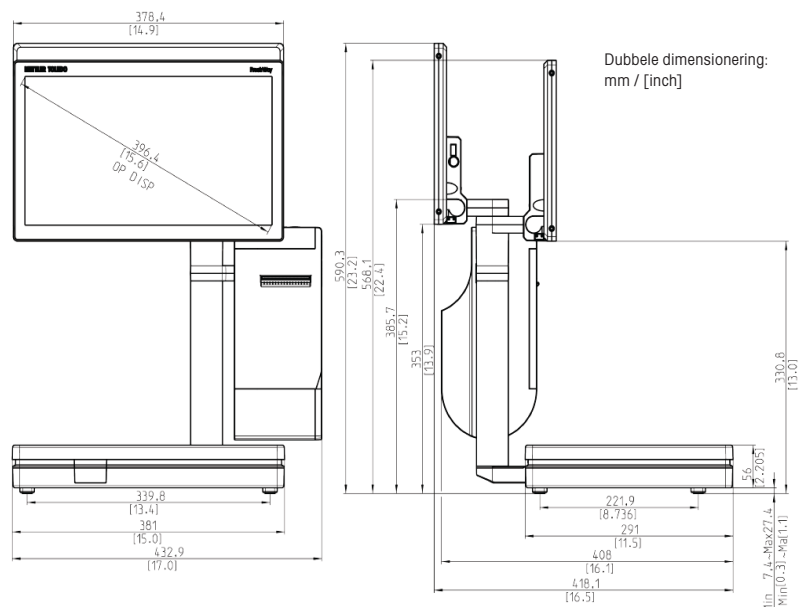

METTLER TOLEDO Group

Retail Division

Lokale contactpersonen: www.mt.com/contacts

Technische wijzigingen voorbehouden

©12/2021 METTLER TOLEDO. Alle rechten voorbehouden

Documentnr. 30572508 A

MarCom Industrial

www.mt.com

Meer informatie

